

COMPONENT
#690075

Kawasaki™

19.2V 2-SPEED BATTERY-OPERATED DRILL INSTRUCTION MANUAL

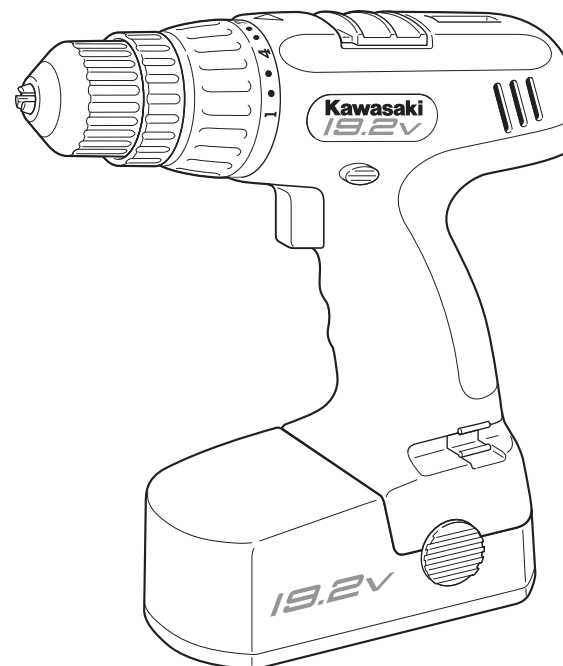

THIS MANUAL CONTAINS IMPORTANT INFORMATION REGARDING SAFETY, OPERATION, MAINTENANCE AND STORAGE OF THIS PRODUCT. BEFORE USE, READ CAREFULLY AND UNDERSTAND ALL CAUTIONS, WARNINGS, INSTRUCTIONS AND PRODUCT LABELS. FAILURE TO DO SO COULD RESULT IN SERIOUS PERSONAL INJURY AND/OR PROPERTY DAMAGE.

IF YOU SHOULD HAVE ANY QUESTIONS OR EXPERIENCE A PROBLEM WITH YOUR ALLTRADE PRODUCT, DO NOT RETURN THIS PRODUCT TO THE STORE. PLEASE CALL OUR CUSTOMER SERVICE DEPARTMENT AT **1-800-590-3723**. BEFORE YOU CALL, HAVE THE FOLLOWING INFORMATION AVAILABLE: MODEL NO., DATE PURCHASED AND STORE LOCATION. AN ALLTRADE REPRESENTATIVE CAN RESOLVE YOUR PROBLEM OVER THE PHONE. IF YOU WOULD LIKE TO MAKE A SUGGESTION OR COMMENT, GIVE US A CALL OR EMAIL US AT: INFO@ALLTRADETOOLS.COM. YOUR FEEDBACK IS VITAL TO US.

**FOR CUSTOMER SERVICE
POUR LE SERVICE APRÈS VENTE
OU DU CONSOMMATEUR**

**PARA EL SERVICIO
PARA EL CONSUMIDOR**

1-800-590-3723

Printed in China

Kawasaki™

Kawasaki Motors Corp., U.S.A.

OFFICIAL • LICENSED • PRODUCT

87-1904-60957

KAWASAKI™ IS A TRADEMARK LICENSED BY KAWASAKI™ MOTORS CORP., U.S.A., WHICH DOES NOT MANUFACTURE OR DISTRIBUTE THIS PRODUCT. CONSUMER INQUIRES SHOULD BE DIRECTED TO:

©COPYRIGHT 2006 ALLTRADE TOOLS, LLC.
1431 VIA PLATA
LONG BEACH, CA 90810-1462 USA
690075 – 19.2V Black Cordless Drill_Rev 8/22/06

TABLE OF CONTENTS

CONGRATULATIONS!	2
INTENDED USE	2
SECTION ONE	
GENERAL SAFETY RULES – FOR ALL BATTERY OPERATED TOOLS ..	2
RECOGNIZE SAFETY SYMBOLS, WORDS AND LABELS	2-3
IMPORTANT SAFEGUARDS	3
WORK AREA	4
ELECTRICAL SAFETY	4
PERSONAL SAFETY	4
TOOL USE AND CARE	5-6
SERVICE	6
SECTION TWO	
SPECIFIC SAFETY RULES AND/OR SYMBOLS	6
SAFETY RULES FOR CORDLESS DRILL/DRIVERS	6-7
SYMBOLS	8
SECTION THREE	
FUNCTIONAL DESCRIPTION	9
BATTERY	10-12
REMOVING/ ATTACHING BATTERY PACK	11
CHARGER	11
CHARGING BATTERY PACK	12
ASSEMBLY	12-13
INSTALLING DRILL BIT INTO KEYLESS CHUCK	12-13
OPERATING THE CORDLESS DRILL	13-16
VARIABLE SPEED TRIGGER SWITCH	13
FORWARD/REVERSE AND TRIGGER LOCK LEVER	14
TORQUE SETTINGS	14
HIGH/LOW SPEED (GEAR) SHIFTING	15
SCREWDRIVING	15
DRILLING METAL	15
DRILLING MASONRY	15
DRILLING WOOD	16
HINTS FOR OPTIMUM USE	16

SECTION FOUR

MAINTENANCE AND CLEANING	16-17
ACCESSORIES	17
SPECIFICATIONS	18
PROTECTING THE ENVIRONMENT	18
OTHER CONSUMER DO-IT-YOURSELF (DIY) TOOLS	18

SECTION FIVE

2 YEAR LIMITED WARRANTY	19-22
-------------------------------	-------

CONGRATULATIONS!

Thanks for choosing this product. At Alltrade, our aim is to provide you with quality products at an affordable price, and we want you to be totally satisfied with your product and our Customer Service. If any help and advice is needed, please contact us at 1-800-590-3723. Properly cared for, this tool will give you many years of satisfaction.

INTENDED USE

This tool is intended for consumer use only. Your charger and/or adapter has been designed for charging batteries of the type approved and supplied with this tool.

GENERAL SAFETY RULES – FOR ALL BATTERY OPERATED TOOLS

 **WARNING** **READ AND UNDERSTAND ALL INSTRUCTIONS.** Failure to follow all instructions listed below may result in electric shock, fire and/or serious personal injury.

RECOGNIZE SAFETY SYMBOLS, WORDS AND LABELS

The safety instructions provided in this manual are not intended to cover all possible conditions and practices that may occur when operating, maintaining and cleaning power tools.

Always use common sense and pay particular attention to all the **DANGER**, **WARNING**, **CAUTION** and **NOTE** statements of this manual.



This is the safety alert symbol. It is used to alert you to potential personal injury hazards. Obey all safety messages that follow this symbol to avoid possible injury or death.

⚠ DANGER

DANGER indicates an imminently hazardous situation which, if not avoided, will result in death or serious injury.

⚠ WARNING

WARNING indicates a potentially hazardous situation which, if not avoided, could result in death or serious injury.

⚠ CAUTION

CAUTION indicates a potentially hazardous situation which, if not avoided, may result in minor or moderate injury.

CAUTION

CAUTION used without the safety alert symbol indicates a potentially hazardous situation which, if not avoided, may result in property damage.

NOTE

NOTE provides additional information that is useful for proper use and maintenance of this tool. If a NOTE is indicated make sure it is fully understood.

IMPORTANT SAFEGUARDS

⚠ DANGER

People with electronic devices, such as pacemakers, should consult their physician(s) before using this product. Operation of electrical equipment in close proximity to a heart pacemaker could cause interference or failure of the pacemaker.

WARNING: Some dust created by power sanding, sawing, grinding, drilling and other construction activities contains chemicals known to the State of California to cause cancer, birth defects or other reproductive harm.

Some examples of these chemicals are:

- Lead from lead-based paints.
- Crystalline silica from bricks and cement and other masonry products, and arsenic and chromium from chemically-treated lumber.

Your risk from these exposures varies, depending on how often you do this type of work. To reduce your exposure to these chemicals: work in a well ventilated area, and work with approved safety equipment, such as dust masks that are specially designed to filter out microscopic particles.

WARNING: Handling the power cord on corded products may expose you to lead, a chemical known to the State of California to cause cancer and birth defects or other reproductive harm. ***Wash hands after handling.***

SAVE THESE INSTRUCTIONS FOR FUTURE REFERENCE.

WORK AREA

⚠ WARNING

Keep your work area clean and well lit. Cluttered work benches and dark work areas may cause accidents or injury.

Do not operate power tools in explosive areas, such as in the presence of flammable liquids, gases or dust. Power tools create sparks which may ignite the dust or fumes.

Keep bystanders, children and visitors away while operating a power tool. Distractions can cause you to lose control.

ELECTRICAL SAFETY

⚠ WARNING

Do not abuse the cord. Never use the cord to carry the tool. Keep the cord away from heat, oil, sharp edges, or moving parts. Replace damaged cords immediately. Damaged cords may create a fire.

A battery operated tool with integral batteries or a separate battery pack must be recharged only with the specified charger for the battery. A charger that may be suitable for one type of battery may create a risk of fire when used with another battery.

Use battery operated tool only with specifically designated battery pack. Use of any other batteries may create risk of fire.

PERSONAL SAFETY

⚠ WARNING

Stay alert, watch what you are doing, and use common sense when operating a power tool. Do not use tool while tired or under the influence of drugs, alcohol or medication. A moment of inattention while operating power tools may result in serious personal injury.

Dress properly. Do not wear loose clothing or jewelry. Contain long hair. Keep your hair, clothing, and gloves away from moving parts. Loose clothes, jewelry or long hair can be caught in moving parts.

Avoid accidental starting. Be sure switch is in the locked or “OFF” position before inserting battery pack. Carrying power tools with your finger on the switch or inserting battery pack into a tool with the power switch “ON” invites accidents.

Remove adjusting keys or wrenches before turning the tool “ON”. A wrench or a key that is left attached to a rotating part of the tool may result in personal injury.

Do not overreach. Keep proper footing and balance at all times. Proper footing and balance enable better control of the tool in unexpected situations.

Use safety equipment. Always wear eye protection. Dust mask, non-skid safety shoes, hard hat, or hearing protection must be used for appropriate conditions.

TOOL USE AND CARE

⚠ CAUTION

Use clamps or other practical ways to secure and support the workpiece to a stable platform. Holding the work by hand or against your body is unstable and may lead to loss of control.

Do not force tool. Use the correct tool for your application. The correct tool will do the job better and safer at the rate for which it is designed.

Do not use the tool if the power switch does not turn it “ON” or “OFF”. A tool that cannot be controlled with the switch is dangerous and must be repaired.

Disconnect battery pack from tool or place the switch in the locked or “OFF” position before making any adjustments, changing accessories, or storing the tool. Such preventative safety measures reduce the risk of starting the tool accidentally.

Store idle tools out of reach of children and other untrained persons. Tools are dangerous in the hands of untrained users.

⚠ CAUTION

When battery pack is not in use, keep it away from other metal objects like: paper clips, coins, keys, nails, screws, or other small metal objects that can make a connection from one terminal to another. Shorting the battery terminals together may cause sparks, burns or a fire.

Maintain tools with care. Keep cutting tools sharp and clean. Properly maintained tools with sharp cutting edge are less likely to bind and are easier to control.

Check for misalignment or binding of moving parts, breakage of parts, and any other condition that may affect the tool’s operation. If damaged, have the tool serviced before using. Many accidents are caused by poorly maintained tools.

Use only accessories that are recommended by the manufacturer for your model. Accessories that may be suitable for one tool may create a risk of injury when used on another tool.

SERVICE

Tool service must be performed only by qualified repair personnel. Service or maintenance by unqualified personnel may result in a risk of injury.

When servicing a tool, use only identical replacement parts. Follow instructions in the Maintenance section of this manual. Use of unauthorized parts or failure to follow Maintenance Instructions may create a risk of shock or injury.

SPECIFIC SAFETY RULES AND/OR SYMBOLS

⚠ CAUTION

Hold tool by insulated gripping surfaces when performing an operation where the cutting tool may contact hidden wiring. Contact with a “live” wire will also make exposed metal parts of the tool “live” and shock the operator.

SAFETY RULES FOR CORDLESS DRILL / DRIVERS

⚠ CAUTION

Always wear safety goggles or eye protection when using this tool. Use a dust mask or respirator for applications which generate dust.

Do not grasp the tool or place your hands too close to the spinning chuck or drill bit. Your hand may be lacerated or may cause injury.

Secure the material being worked on. Never hold it in your hand or across your legs. Unstable support can cause loss of control and injury.

⚠ CAUTION

Position yourself to avoid being caught between the tool or side handle and walls or posts. Should the socket or bit become bound in the work, the reaction torque of the tool could crush your hand or leg.

Check to see that keys and adjusting wrenches are removed from the Cordless Drill before switching the tool “ON”. Keys or wrenches can fly away at high velocity striking you or a bystander.

When using the Cordless Drill, always maintain a firm grip on the tool with both hands.

Hold tool by insulated gripping surfaces when performing an operation where the cutting tool may contact hidden wiring. Contact with a "live" wire will also make exposed metal parts of the tool "live" and shock the operator.

Keep the handle of the Cordless Drill dry, clean, and free from oil and grease.

Do not run the Cordless Drill while carrying it at your side. A spinning socket or bit could become entangled with clothing and injury may result.





Disconnect the plug or remove the battery pack from tool and place the switch in the locked or “OFF” position before making any assembly adjustments, changing accessories, performing any inspection, maintenance or cleaning procedures. Such preventive safety measures reduce the risk of starting the tool accidentally.

Do not use the Cordless Drill if it has been damaged, left outdoors in the rain, snow, wet or damp environments, or immersed in liquid.

Maintain labels and nameplates on the Cordless Drill. These carry important information. If unreadable or missing, contact Alltrade for a replacement.

SYMBOLS

IMPORTANT: Some of the following symbols may be used on your tool. Please study them and learn their meaning. Proper interpretation of these symbols will allow you to operate the tool better and safer.

SYMBOL	NAME	EXPLANATION
V	Volts	Voltage (Potential)
A	Amperes	Current
Hz	Hertz	Frequency (Cycles per Second)
W	Watt	Power
Kg	Kilograms	Weight
	Alternating Current	Type of Current
	Direct Current	Type of Current
	Alternating or Direct Current	Type of Current
	Earthing Terminal	Grounding Terminal
	Class II Construction	Denotes Double Insulation
min	Minutes	Time
s	Seconds	Time
φ	Diameter	Size of Drill Bits, Grinding Wheels, etc.
n_0	No load speed	No-load Rotational Speed
.../min	Revolutions per Minute	Revolutions, Surface Speed, Strokes, etc. per Minute
1,2,3, ...	Ring Selector Settings	Speed, Torque or Position Settings

FUNCTIONAL DESCRIPTION

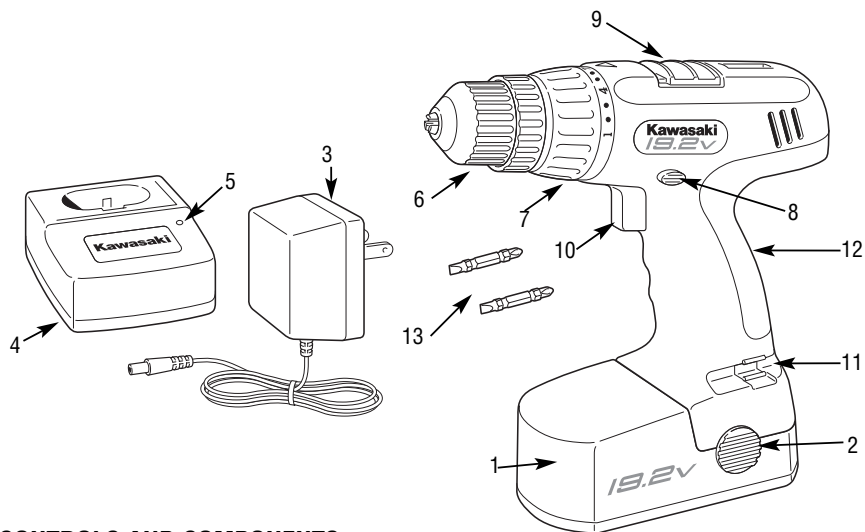

CONTROLS AND COMPONENTS:

- | | |
|---|--|
| 1. Battery Pack | 9. High/Low Speed Switch |
| 2. Release Buttons on Each Side | 10. Variable Speed Controlled Trigger Switch |
| 3. 120V AC Adapter | 11. Accessory/Bit Holder |
| 4. Charger | 12. Comfort Rubber Grip |
| 5. LED Charging Indicators | |
| 6. 10mm (3/8") Keyless Chuck | |
| 7. 24+1 Adjustable Torque Settings Control Ring | |
| 8. Forward/Reversing and Trigger Lock Lever | |

ACCESSORIES:

13. Double Ended Screwdriver Bits (2)

COMPONENT	MODEL NUMBER
BATTERY PACK	690071
120V AC ADAPTER	690074
CHARGER	690072
10mm (3/8") KEYLESS CHUCK	690076

BATTERY

WARNING



Before using battery pack, please read carefully all instructions and cautionary markings on battery pack, battery charger and product using battery.

Do not incinerate the battery pack even if it is severely damaged or is completely worn out. The battery pack can explode.

Do not carry battery packs in aprons, pockets, or tool boxes, product kit boxes, drawers, etc. with loose metal objects. Battery pack terminals could be short circuited causing damage to the battery pack, severe burns or fire.

The battery pack is Nickel-Cadmium (Ni-Cad) and is considered to be a toxic material by the Environmental Protection Agency. Before disposing of damaged or worn out Ni-Cad battery packs, check with your State Environmental Protection Agency to find out about special restrictions on the disposal of these battery packs, take them to your local recycling center for proper disposal, or call 1-800-822-8837.

NOTE

The battery is not fully charged. Before first use, the battery pack requires 8-10 hours charge time to be fully charged. Subsequent recharging needs 3-5 hours for the battery to be fully charged.

Always switch to a fresh battery when tool performance begins to diminish. Severe heat is most destructive to a battery; the more heat generated, the faster the battery loses power. A battery that gets too hot can have a shortened life.

Never over-discharge a battery by using the tool even after tool performance has decreased. Do not attempt to discharge a tool's battery by continuing to pull on the tool trigger. When tool performance begins to diminish, stop the tool and recharge the battery for optimal performance.

Charge battery pack at ambient temperatures between 50° F – 104° F.

Store tool and battery pack in locations where temperatures will not exceed 120°F. This is important to prevent serious damage to the battery cells.

The battery pack should always be recharged when the Cordless Drill begins to run slowly.

When battery pack is not in use, keep it away from other metal objects such as paper clips, coins, keys, nails, screws or other small metal objects that can make a connection from one terminal to another. Shorting the battery terminals together may cause sparks, burns, or fire.

REMOVING / ATTACHING BATTERY PACK

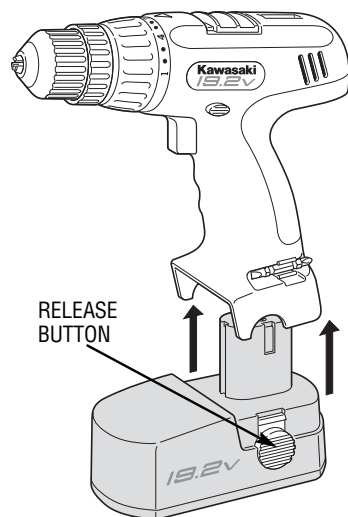

REMOVE BATTERY PACK:

1. Press both release buttons on either side of the Cordless Drill to release the battery pack.
2. Pull battery pack free of Cordless Drill.

ATTACH BATTERY PACK:

1. Align the raised portion of the battery pack with the groove in the battery compartment of the Cordless Drill.
2. Press the battery pack into place. Make sure the latches are securely fastened. Do not use the Cordless Drill if the battery pack is not seated properly.

CHARGER

WARNING Before using battery charger, please read carefully all instructions and cautionary markings on battery charger, battery pack and product using battery.

NOTE The charger will not automatically turn "OFF" when the battery pack is fully charged. The charging indicator light will remain "ON" until the charger is disconnected from the electrical outlet.

Use only the charger which accompanied your product or direct replacement as listed in this manual. Do not substitute any other charger. Use only Alltrade approved chargers with your product.

Do not disassemble charger.

Do not use charger if it has been damaged, left outdoors in the rain, snow, wet or damp environments, or immersed in liquid.

The battery pack and charger heat during charging. Place the charger on a flat, non-flammable surface away from flammable materials with at least four inches of clearance to allow proper air circulation around the charger and battery pack.

When the battery pack requires recharging, a 3-5 hour charge allows the tool to operate at full power. A charging indicator light on the charger will illuminate to show that charging is taking place.

CHARGING BATTERY PACK

CHARGE BATTERY PACK:

1. Make sure the trigger on the Cordless Drill is in the "OFF" position and remove the battery pack from the Cordless Drill.
2. Plug 120V AC Adapter into household outlet and into side of battery charger. Insert battery pack into battery charger. When the battery is placed in the charger, the red LED indicator light will remain on.
3. When fully charged, reattach battery pack onto Cordless Drill, making certain latches fasten securely. Cordless Drill will not operate properly if the battery pack is not seated properly.

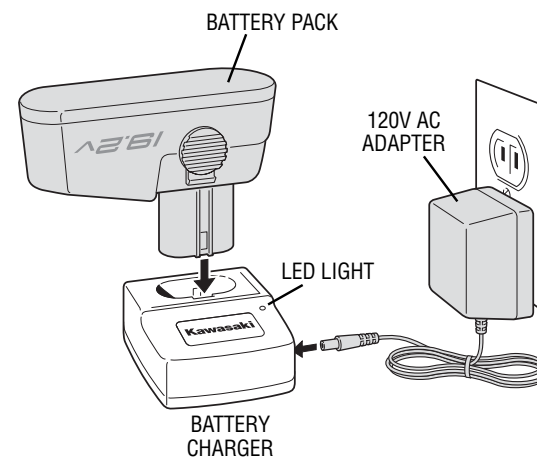

ASSEMBLY

WARNING Be aware that this tool is always in an operating condition because it does not have to be plugged into an electrical outlet. Always turn the switch "OFF" and remove the battery pack before changing bits.

INSTALLING DRILL BIT INTO KEYLESS CHUCK

WARNING

Before inserting a drill bit or other accessory, make sure the forward/reverse and trigger lock lever is in the center "OFF" position to prevent accidental starts that may result in injury.

Do not attempt to tighten drill bits (or any other accessory) by gripping the front of the chuck and turning the tool on. This may cause personal injury and/or damage to the chuck.

When removing the bit from the tool, avoid contact with skin and use proper protective gloves when grasping the bit or accessory. Accessories may be hot after prolonged use.

1. Hold the rear end of the chuck in one hand and use the other hand to rotate the front end in a counterclockwise direction to open the jaws of the chuck.

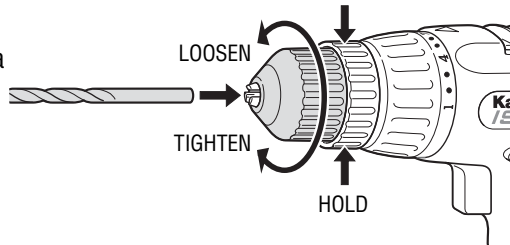

2. Insert the shank of the bit (or other accessory) fully into the keyless chuck, taking care to keep the bit in the center of the jaws of the chuck.
3. Turn the front end of the chuck clockwise to hold the bit in place.
4. Tighten securely by turning the front end of the chuck clockwise while holding the rear end.

OPERATING THE DRILL

⚠ WARNING Never tape the trigger switch down to provide continuous high speed. The tool may fail under such conditions causing fire or personal injury.

VARIABLE SPEED TRIGGER SWITCH

THIS TOOL IS CONTROLLED BY A TRIGGER SWITCH:

- The speed of the Cordless Drill depends on the amount of pressure you put on the trigger.
- The more pressure you apply, the faster the Cordless Drill will go.
- Release the pressure and the Cordless Drill will slow down.

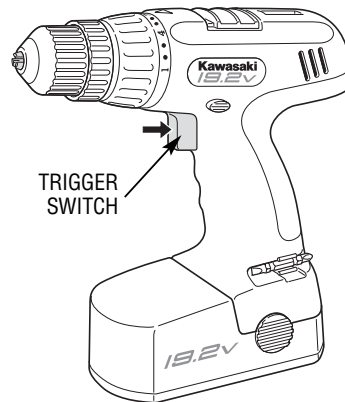

FORWARD/REVERSE AND TRIGGER LOCK LEVER

NOTE

Be sure the trigger is released when changing the position of the lever. Always store the tool in the "LOCKED/OFF" position.

Always check the direction of the Cordless Drill's rotation before use.

TO SELECT THE DIRECTIONS OF ROTATION:

- To select forward Cordless Drill rotation, press the trigger lock from left to right flat against the Cordless Drill body.
- To select reverse, press the trigger lock lever in the opposite direction.
- The center position locks the tool.

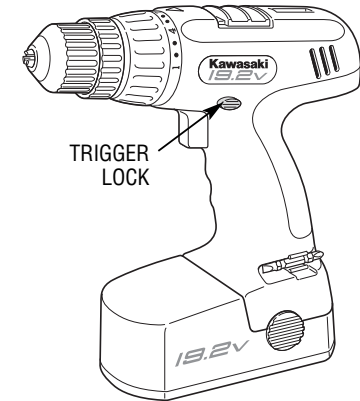

TORQUE SETTINGS

NOTE

To prevent damaging the tool or driving screw too deep into work piece, release the trigger when you feel the clutch slip.

THE CONTROL RING ADJUSTS THE LEVEL OF TORQUE:

- For light duty work, use lower settings.
- For heavy duty work, use higher settings.

PROPER SETTING FOR DRIVING SCREWS:

1. Set the ring on the lowest setting to begin.
2. Try tightening the first screw. If the drill drives smoothly, proceed with the next screw.
3. If the Drill's clutch slips, increase the torque setting and try again until the Drill drives the screw without incident.

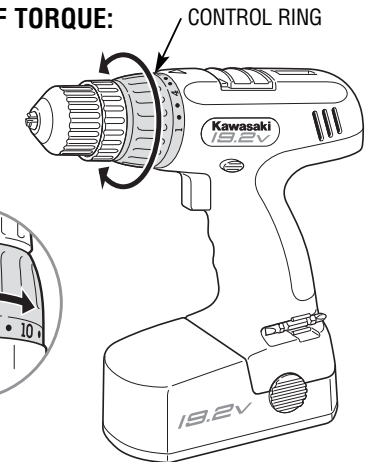
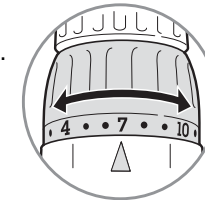

HIGH /LOW SPEED (GEAR) SHIFTING

FOR LOW SPEED SETTING:

- Slide the switch on top of the Drill to Position 1 for high torque applications and driving screws.

FOR HIGH SPEED SETTING:

- Slide the switch to Position 2 for light duty projects.

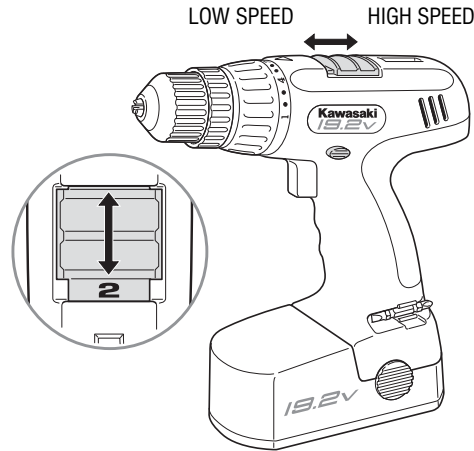

SCREWDRIVING

WHEN DRIVING FASTENERS:

- Always start slowly and gradually increase the speed of the Drill.
- Release the trigger when you feel the clutch slip.
- Always keep the driver bit straight to prevent damage to the screw.
- Hold the Drill with both hands to ensure control if the bit should stick or slip.
- To prevent wood from splitting, drill pilot holes into the wood before driving in the screws.

DRILLING METAL

WHEN DRILLING HARD METALS:

- Apply a lubricant, such as cutting oil, to the tip of the bit.
- Start with a small hole then enlarge to the required size. Make sure the bit is actually cutting and not spinning in the hole as this will dull the edges of the bit.
- Keep enough pressure on the bit to keep it drilling through the material.

DRILLING MASONRY

WHEN DRILLING MASONRY:

- Masonry can be brittle so be careful not to apply too much pressure and crack the material.
- Apply enough pressure to keep the bit cutting and not spinning in the hole as this will dull the edges of the bit.
- Bricks and similar soft materials will require less pressure, concrete will require much more.

DRILLING WOOD

Use twist bits to drill holes in wood. Make sure the bits are sharp. Pull the bits out of the hole frequently to clear chips from the flutes as an overburdened bit may overheat.

HINTS FOR OPTIMUM USE

DRILLING:

- Keep the right amount of pressure in a straight line with the drill bit. Too little and the bit will spin without cutting, too much and the motor may stall.
- Just before the drill tip breaks through the other side of the work piece drill more slowly and decrease pressure on the tool. This will prevent stalling and leave a cleaner hole.
- Use a block of wood to back up work pieces that may splinter.
- Use spade bits when drilling large diameter holes in wood.
- Use HSS drill bits when drilling in metal.
- Use masonry bits when drilling in soft masonry.
- Use a lubricant when drilling metals other than cast iron, aluminum, copper, and brass.
- When drilling, start the hole slowly, allowing the bit to drill deep enough to prevent slipping at higher speeds.
- Never try to start a stalled Drill by clicking the trigger switch “ON” and “OFF”. This may damage your tool.
- To reduce jamming, always keep the Drill running when pulling the bit out of a finished hole.

SCREWDRIVING:

- Always use the correct type and size of screwdriver bit.
- If screws are difficult to tighten, try applying a small amount of washing liquid or soap as a lubricant.
- Always hold the tool and screwdriver bit in a straight line with the screw.

MAINTENANCE AND CLEANING

⚠ WARNING Always remove the battery pack before attempting cleaning or maintenance.

NOTE

This Cordless Drill is lubricated before it leaves the factory. This lubrication should last for the life of the tool. No further lubrication is required.

Use only mild soap and a damp cloth to clean the tool. Never let any liquid get inside the casing. Never immerse any part of the tool in a liquid. Always keep the ventilation openings clear.

Always clean the battery pack using only a dry cloth. Do not use liquids.

Always unplug the charger before cleaning it.

Regularly clean the ventilation slots in your tool and charger using only a soft brush or dry cloth.

Never open the Cordless Drill case, battery pack or charger. Do not attempt to repair the Cordless Drill, battery pack or charger yourself. Opening any of these parts will void your warranty.

ACCESSORIES

Use only accessories that are recommended by the manufacturer for your model. Accessories that may be suitable for one tool may become hazardous when used on another tool.

Always attach grounded (3-prong) extension cords to grounded (3-hole) outlets.

If you must use an extension cord, be sure that the gauge is large enough to carry the amount of current necessary for your power tool. If not, your tool may experience a loss of power, excessive voltage drop or overheating. The smaller the gauge number, the heavier the cord (see table below).

RECOMMENDED SIZES OF EXTENSION CORDS 120 VOLT AC 60 HZ TOOLS

TOOL CURRENT RATING	CONDUCTOR SIZE IN A.W.G			
	10FT.	25FT.	50FT.	100FT.
3-6	18	18	18	18
6-8	18	18	18	16
8-10	18	18	18	14
10-12	16	16	14	14
12-16	14	12	12	-
16-20	12	12	12	-

SPECIFICATIONS**SPECIFICATIONS**

Voltage	19.2V ----
Low Speed	0-400/min.
High Speed	0-1100/min.
Torque Settings	24+1 Drill
Chuck Capacity	Up to 10mm
Charger Input	120V ~ 60Hz
Charging Time	Approx. 3-5 hours
Battery Type	Ni-Cad

PROTECTING THE ENVIRONMENT**BATTERIES**

Alltrade batteries can be recharged many times. At the end of their useful life, recycle batteries with due care for our environment.

Ni-Cad and Ni-MH batteries are recyclable. Take them to your local recycling center or call **1-800-822-8837**. Collected batteries will be recycled or disposed of properly.

OTHER CONSUMER DO-IT-YOURSELF (DIY) TOOLS

Alltrade offers a full range of Kawasaki™ tools that make DIY jobs easy. If you would like further information on the following products, please contact Alltrade Customer Service Department at 1-800-590-3723.

Cordless Drills/Screwdrivers

Impact Wrenches

Sanders

Jigsaws

Circular Saws

Angle Grinders

Reciprocating Saws

Routers

Rotary Tools

Corded and Cordless Multi-Purpose Tools

Wide Range of Accessories and more

2 YEAR LIMITED HOME USE WARRANTY

Express and Exclusive Limited Home Use Warranty to Original Retail Buyer

Alltrade Tools LLC (hereinafter "Alltrade") expressly warrants to the original retail purchaser of the accompanying KAWASAKI™ portable power tool and no one else all parts of the product (except those parts referred to below which are specifically excluded from such warranty (see Exclusions)) to be free from defects in materials and workmanship for a period of two years from original date of purchase.

SPECIAL WARRANTY NOTE TO CONTRACTORS AND COMMERCIAL USERS: This Kawasaki™ portable power tool is offered as a home use tool and carries a **HOME USE WARRANTY**. This tool is made for home use in the execution of projects and repairs in and around the home. Use of the tool for **COMMERCIAL PURPOSES OR ON A JOBSITE** is not covered under this warranty.

The date of purchase shall be the date of shipment to the original purchaser, or the date the original purchaser took possession, custody or control of the product, whichever occurred first. This warranty shall be null and void if the product or any component thereof is modified, altered or used for any commercial purpose or on a jobsite. This warranty does not apply to any other product and/or component thereof manufactured or distributed by Alltrade, and does not apply to products and/or components thereof designed, manufactured and/or assembled by others, for which Alltrade makes no warranties whatsoever. **THERE ARE NO WARRANTIES WHICH EXTEND BEYOND THE DESCRIPTION ON THE FACE HEREOF.**

Warranty Performance

By purchasing the product, purchaser expressly acknowledges and agrees that their sole and exclusive remedy under this warranty shall be strictly limited to the repair or replacement of any covered nonconforming items or parts thereof provided that any such nonconforming item and/or part is promptly returned to Alltrade's facility postage pre-paid and insured (address: ALLTRADE Warranty Claims & Repair, 1431 Via Plata, Long Beach, CA 90810, Attn: Customer Service #1-800-590-3723) within the applicable warranty period, with a written request by purchaser that Alltrade repair and/or replace the nonconforming item and/or part. We recommend that you keep the original product packaging in the event you need to ship the unit. We suggest the package be insured against loss or in transit damage. When sending your product include your name, address, phone number, dated proof of purchase (or copy), and a statement about the nature of problem. Warranty coverage is conditioned upon purchaser furnishing Alltrade with adequate written proof that they are the original purchaser and of the original purchase date. Parts returned, freight prepaid and insured, to Alltrade's facility (see above address) will be inspected and, at Alltrade's option, repaired and/or replaced free of charge if found to be defective and subject to warranty. Alltrade retains the sole discretion to determine whether any item or part is nonconforming and, if so, whether the

item and/or part will be repaired and/or replaced. If the unit is repaired, new or reconditioned replacement parts may be used. If Alltrade chooses to replace the product, it may replace it with a new or reconditioned one of the same or comparable design. The repaired or replaced unit will be warranted under the terms of the remainder of the warranty period. Typically, a defective product that is returned within the first 30 days after the purchase date will be replaced; for items returned after the first 30 days and within the warranty period, covered defective parts not subject to normal wear and tear or other exclusions will be repaired or replaced, at Alltrade's option. During the warranty period, Alltrade will be responsible for the return shipping charges. Alltrade's repair and/or replacement of any non-conforming item and/or part thereof shall constitute fulfillment of all obligations to the purchaser. Alltrade shall not be responsible or liable for any expense, including freight charges, or repairs made outside Alltrade's facility, unless expressly agreed to by Alltrade in writing. Under no circumstances shall Alltrade bear any responsibility for loss of the unit, loss of time or rental, inconvenience, commercial loss or consequential damages.

Exclusions

This warranty does not cover parts damaged due to normal wear, abnormal conditions, misapplication, misuse, abuse, accidents, operation at other than recommended pressures or temperatures, improper storage or freight damage. Parts damaged or worn by operation in dusty environments are not warranted. Failure to follow recommended operating and maintenance procedures also voids warranty.

This limited warranty does not apply to accessory items such as drill bits, screwdriving bits, circular saw blades, jigsaw blades, grinding wheels, sanding sheets and other related items.

DAMAGE TO THE PRODUCT RESULTING FROM TAMPERING, ACCIDENT, ABUSE, NEGLIGENCE, FAILURE TO FOLLOW INSTRUCTIONS, UNAUTHORIZED REPAIRS OR ALTERATIONS, DAMAGE WHILE IN TRANSIT TO OUR SERVICE FACILITY, USE OF UNAPPROVED OR IMPROPER ATTACHMENTS OR ACCESSORIES, COMMERCIAL AND RENTAL APPLICATIONS OR OTHER CAUSES UNRELATED TO PROBLEMS WITH MATERIAL OR WORKMANSHIP ARE NOT COVERED BY THIS WARRANTY.

Alltrade will not be liable for the following: labor charges, loss or damage resulting from improper operation, maintenance or repairs made by other persons; pre-delivery services such as assembly, oil or lubricants, and adjustment; maintenance services that are normally required to maintain the product.

The use of other than genuine Alltrade Repair Parts will void warranty.

Warranty Disclaimers

EXCLUSION AND DISCLAIMER OF ALL OTHER EXPRESS WARRANTIES, GUARANTIES AND/OR REPRESENTATIONS. EXCEPT FOR THE LIMITED WARRANTY PROVIDED ABOVE, ALL OTHER EXPRESS WARRANTIES, GUARANTIES AND/OR REPRESENTATIONS BY ALLTRADE AND/OR ITS REPRESENTATIVE(S) REGARDING THE DESIGN, MANUFACTURE, PURCHASE, USE AND/OR OPERATION OF THE PRODUCT OR ANY COMPONENT THEREOF SOLD HEREUNDER, REGARDLESS OF WHETHER ANY SUCH WARRANTY, GUARANTY AND/OR REPRESENTATION, WRITTEN OR ORAL, ARISES BY OPERATION OF LAW AND/OR EQUITY AND/OR BY ANY ACT OR OMISSION OF ALLTRADE AND/OR ITS REPRESENTATIVE(S), OR THE BUYER, ARE HEREBY EXPRESSLY EXCLUDED AND DISCLAIMED BY ALLTRADE AND/OR ITS REPRESENTATIVES. PURCHASER KNOWINGLY AND WILLINGLY WAIVES ANY AND ALL SUCH WARRANTIES AND RIGHTS, CLAIMS AND/OR CAUSES OF ACTION ARISING THEREFROM OR BASED THEREON. PURCHASER'S SOLE AND EXCLUSIVE REMEDY IS AS STATED ABOVE.

EXCLUSION AND DISCLAIMER OF ALL IMPLIED WARRANTIES, INCLUDING THE IMPLIED WARRANTIES OF MERCHANTABILITY AND FITNESS FOR A PARTICULAR PURPOSE. NO WARRANTY, ORAL OR WRITTEN, OTHER THAN THE ABOVE WARRANTY IS MADE WITH REGARD TO THIS PRODUCT. ALL EXPRESS AND/OR IMPLIED WARRANTIES, GUARANTIES AND/OR REPRESENTATIONS BY ALLTRADE AND/OR ITS REPRESENTATIVE(S) REGARDING THE DESIGN, MANUFACTURE, PURCHASE, USE AND/OR OPERATION OF THE PRODUCT OR ANY COMPONENT THEREOF SOLD HEREUNDER, REGARDLESS OF WHETHER ANY SUCH WARRANTY, GUARANTY AND/OR REPRESENTATION, WRITTEN OR ORAL, ARISES BY OPERATION OF LAW AND/OR EQUITY AND/OR BY ANY ACT OR OMISSION OF ALLTRADE AND/OR ITS REPRESENTATIVE(S), OR THE PURCHASER, INCLUDING BUT NOT LIMITED TO THE IMPLIED WARRANTY OF MERCHANTABILITY AND THE WARRANTY OF FITNESS FOR A PARTICULAR PURPOSE, ARE HEREBY EXPRESSLY EXCLUDED AND DISCLAIMED BY ALLTRADE AND/OR ITS REPRESENTATIVES. PURCHASER KNOWINGLY AND WILLINGLY WAIVES ANY AND ALL SUCH WARRANTIES AND RIGHTS, CLAIMS AND/OR CAUSES OF ACTION ARISING THEREFROM OR BASED THEREON. PURCHASER'S SOLE AND EXCLUSIVE REMEDY IS AS STATED ABOVE.

Limitation Of Liability

IN NO EVENT SHALL ALLTRADE AND/OR ITS REPRESENTATIVE(S) BE LIABLE FOR INDIRECT, INCIDENTAL, SPECIAL AND/OR CONSEQUENTIAL DAMAGES OF ANY KIND ARISING OUT OF OR RELATED TO, DIRECTLY OR INDIRECTLY, ANY BREACH OF ANY PROVISION OF ANY AGREEMENT BETWEEN ALLTRADE AND/OR ITS REPRESENTATIVE(S) AND PURCHASER, ANY WARRANTY HEREUNDER, AND/OR THE EXISTENCE, DESIGN, MANUFACTURE, PURCHASE, USE AND/OR OPERATION OF ANY ITEM(S) SOLD HEREUNDER EVEN IF ALLTRADE AND/OR ITS

REPRESENTATIVE(S) HAS BEEN ADVISED OF THE POSSIBILITY OF ANY SUCH DAMAGES. IN NO EVENT, WHETHER AS A RESULT OF A BREACH OF CONTRACT, WARRANTY, TORT (INCLUDING NEGLIGENCE) OR OTHERWISE, SHALL ALLTRADE'S AND/OR ITS REPRESENTATIVE(S)' LIABILITY EXCEED THE PRICE OF THE PRODUCT. ANY AND ALL LIABILITY CONNECTED WITH THE USE OF THIS PRODUCT SHALL TERMINATE UPON THE EXPIRATION OF THE WARRANTY PERIODS SPECIFIED ABOVE.

Limitations on Warranty Disclaimers

Some states do not allow limitations on how long an implied warranty lasts and some states do not allow the exclusion or limitation of the incidental or consequential damages, so part or all of the above limitations or exclusions may not apply to you. This warranty gives you specific legal rights, and you may also have other rights which vary from state to state.

If your product is not covered by this warranty, please call our Customer Service Department toll free at 1-800-590-3723 for general repair information and charges.

TABLE DES MATIÈRES

FÉLICITATIONS !	24
USAGE PRÉVU	24
SECTION UN	
REGLES GENERALES DE SECURITE – POUR TOUS LES OUTILS A BATTERIE ...	24
RECONNAISSANCE DES SYMBOLES, TERMES ET AUTOCOLLANTS DE SÉCURITÉ	24-25
IMPORTANT :	25
LIEU DE TRAVAIL	26
SÉCURITÉ ÉLECTRIQUE	26
SÉCURITÉ PERSONNELLE	27
UTILISATION ET ENTRETIEN DE L'OUTIL	27-28
DÉPANNAGE	28
SECTION DEUX	
REGLES DE SECURITE SPECIFIQUES ET/OU AUTRES SYMBOLES ...	28
REGLES DE SECURITE POUR LES PERCEUSES / TOURNEVIS SANS FIL ..	29-30
SYMBOLES	30
SECTION TROIS	
DESCRIPTION FONCTIONNELLE	31
BATTERIE	32-33
RETRAIT/INSTALLATION DU BLOC DE BATTERIES	33
CHARGEUR	33
CHARGE DU BLOC DE BATTERIES	34
ASSEMBLAGE	34-35
INSTALLATION D'UN FORET DANS LE MANDRIN SANS CLÉ ...	34-35
UTILISATION DE LA PERCEUSES / TOURNEVIS SANS FIL	35-39
GÂCHETTE DE COMMANDE DE VITESSE VARIABLE	35
SÉLECTEUR DE SENS DE ROTATION/VERROUILLAGE DE GÂCHETTE ...	35-36
RÉGLAGES DE COUPLE	36
CHANGEMENT DE VITESSE HAUTE/LENTE (ENGRENAGE)	37
VISSAGE	37
PERÇAGE DU MÉTAL	37
PERÇAGE DE PIÈCES DE MAÇONNERIE	38
PERÇAGE DU BOIS	38
CONSEILS POUR DES RÉSULTATS OPTIMAUX	38-39

SECTION QUATRE

ENTRETIEN ET NETTOYAGE	39
ACCESSOIRES	39-40
CARACTÉRISTIQUES	40
PROTECTION DE L'ENVIRONNEMENT	40
AUTRES OUTILS POUR LE BRICOLAGE	41

SECTION CINQ

GARANTIE LIMITÉE DE 2 ANS	41-44
---------------------------------	-------

FÉLICITATIONS !

Merci d'avoir choisi ce produit. L'objectif d'Alltrade est de vous fournir des produits de qualité à un prix raisonnable et de vous donner entière satisfaction avec nos outils et notre service après-vente, Pour obtenir de l'aide et des conseils, ne pas hésiter à nous contacter au 1-800-590-3723. Correctement entretenu, cet outil vous donnera des années de satisfaction.

USAGE PRÉVU

Cet outil est conçu pour l'usage domestique seulement. Le chargeur et/ou l'adaptateur sont conçus pour être utilisés avec le type de batteries approuvées et fournies avec cet outil.

RÈGLES GÉNÉRALES DE SÉCURITÉ – POUR TOUS LES OUTILS À BATTERIE

⚠ AVERTISSEMENT **LIRE ET COMPRENDRE TOUTES LES INSTRUCTIONS.**
Le non-respect de toutes les instructions figurant dans la liste ci-dessous pourrait entraîner un risque de choc électrique, d'incendie et/ou de blessures graves.

RECONNAISSANCE DES SYMBOLES, TERMES ET AUTOCOLLANTS DE SÉCURITÉ

Les instructions de sécurité contenues dans ce manuel ne sauraient en aucun cas couvrir toutes les situations et pratiques d'utilisation, d'entretien et de nettoyage des outils électriques.

Toujours faire preuve de bon sens et prêter une attention particulière aux textes intitulés **DANGER**, **AVERTISSEMENT**, **ATTENTION** ou **REMARQUE** contenus dans ce manuel.



Ce symbole accompagne les avertissements de sécurité. Il est conçu pour avertir de risques de blessures. Respecter toutes les instructions accompagnées de ce symbole pour éviter des risques de blessures graves ou mortelles.



DANGER Indique une situation extrêmement dangereuse qui, si elle n'est pas évitée, aura pour conséquences des blessures graves ou mortelles.

⚠ AVERTISSEMENT

AVERTISSEMENT Indique une situation potentiellement dangereuse qui, si elle n'est pas évitée, pourrait avoir pour conséquences des blessures graves ou mortelles.

⚠ ATTENTION

ATTENTION Indique une situation potentiellement dangereuse qui, si elle n'est pas évitée, pourrait avoir pour conséquences des blessures légères ou de gravité modérée.

ATTENTION

ATTENTION Indique une situation de danger potentiel qui, s'il n'est pas évité, peut avoir pour conséquences des blessures légères ou des dommages matériels.

REMARQUE

REMARQUE Une REMARQUE contient des informations utiles concernant l'utilisation et l'entretien corrects de cet outil. Veiller à bien comprendre la signification de chaque REMARQUE.

IMPORTANT :**⚠ DANGER**

Les personnes porteuses d'appareils électroniques, tels que stimulateurs cardiaques doivent consulter leur médecin avant d'utiliser ce produit. L'utilisation de matériel électrique à proximité d'un stimulateur cardiaque peut nuire à son fonctionnement ou causer sa défaillance.

AVERTISSEMENT : La poussière dégagée par certains matériaux lors du ponçage, sciage, meulage, perçage et autres opérations de construction contient des produits chimiques reconnus causer le cancer, des malformations congénitales ou des lésions de l'appareil reproducteur.

Voici certains exemples de ces produits chimiques :

- Le plomb contenu dans la peinture au plomb.
- La silice cristalline contenue dans les briques, le ciment et d'autres produits de maçonnerie et l'arsenic et le chrome contenus dans le bois de construction traité par produits chimiques.

Le risque présenté par l'exposition à ces produits varie en fonction de la fréquence de ce type de travail. Pour réduire l'exposition à ces produits chimiques : travailler dans un endroit bien aéré et utiliser des équipements de sécurité approuvés tels que masques de protection spécialement conçus pour filtrer les particules microscopiques.

AVERTISSEMENT : La manipulation du cordon d'alimentation de ce produit peut causer l'exposition au plomb, matériau connu de l'état de Californie pour causer le cancer, des malformations congénitales et d'autres troubles de l'appareil reproducteur. **Se laver les mains après manipulation.**

CONSERVER CES INSTRUCTIONS POUR FUTURE RÉFÉRENCE.**LIEU DE TRAVAIL****⚠ AVERTISSEMENT**

Garder le lieu de travail propre et bien éclairé. Les établis encombrés et le manque de lumière sont propices aux accidents.

Ne pas utiliser d'outils électriques dans une atmosphère explosive, par exemple en présence de liquides, de gaz ou de poussières inflammables. Les outils électriques produisent des étincelles risquant d'enflammer les poussières ou vapeurs.

Garder les badauds, enfants et visiteurs à l'écart pendant l'utilisation d'un outil électrique. Les distractions peuvent causer une perte de contrôle.

SÉCURITÉ ÉLECTRIQUE**⚠ AVERTISSEMENT**

Ne pas maltraiter le cordon d'alimentation. Ne jamais transporter l'outil en le tenant par son cordon d'alimentation. Garder le cordon d'alimentation à bonne distance de la chaleur, de l'huile, de rebords tranchants ou de pièces mobiles. Remplacer immédiatement un cordon endommagé. Des cordons d'alimentation endommagés peuvent créer un risque d'incendie.

Les batteries d'outils électriques, qu'elles soient intégrées ou amovibles, ne doivent être rechargées qu'avec l'appareil spécifié. Un chargeur approprié pour un type de batterie peut créer un risque d'incendie s'il est utilisé avec un autre type de batterie.

Utiliser exclusivement le bloc de batterie spécifiquement indiqué pour l'outil. L'usage de tout autre bloc peut créer un risque d'incendie.

SÉCURITÉ PERSONNELLE

⚠ AVERTISSEMENT

Rester vigilant. prêter attention au travail et faire preuve de bon sens lors de l'utilisation de tout outil électrique. Ne pas utiliser cet outil en état de fatigue ou sous l'influence d'alcool, de drogues ou de médicaments. Un moment d'inattention pendant l'utilisation d'un outil électrique peut entraîner des blessures graves.

Porter une tenue appropriée. Ne porter ni vêtements amples, ni bijoux. Retenir les cheveux longs. Garder les cheveux longs, les vêtements et les gants à l'écart des pièces en mouvement. Les vêtements amples, bijoux et cheveux longs peuvent se prendre dans les pièces en mouvement.

Éviter les démarrages accidentels. S'assurer que la gâchette est verrouillée en position d'arrêt "OFF" avant d'insérer le bloc de batteries. Le fait de transporter des outils électriques avec votre doigt sur la gâchette ou d'insérer un bloc-batterie dans un outil dont le bouton d'alimentation est placé sur "Marche", crée un risque d'accidents.

Retirer les outils et clés de réglages avant de mettre l'outil en marche. Un outil ou une clé laissée sur une pièce rotative de l'outil peut causer des blessures.

Ne pas travailler hors de portée. Toujours se tenir bien campé et en équilibre. Une bonne tenue et un bon équilibre permettent de mieux contrôler l'outil en cas de situation imprévue.

Utiliser l'équipement de sécurité. Toujours porter une protection oculaire. Suivant les conditions, porter des chaussures de sécurité antidérapantes, un casque ou une protection auditive.

UTILISATION ET ENTRETIEN DE L'OUTIL

⚠ ATTENTION

Utiliser des pinces ou d'autres moyens pratiques pour fixer solidement et supporter la pièce à travailler sur une plate-forme stable. Une pièce tenue à la main ou contre son corps est instable et peut causer une perte de contrôle.

Ne pas forcer l'outil. Utiliser un outil approprié pour le travail. Un outil approprié exécutera le travail mieux et de façon moins dangereuse s'il fonctionne dans les limites prévues.

Ne pas utiliser l'outil si le commutateur ne permet pas de le mettre en marche ou de l'arrêter. Tout outil qui ne peut pas être contrôlé par son com-

mutateur est dangereux et doit être réparé ou remplacé.

⚠ ATTENTION

Déconnecter le bloc de batteries avant d'effectuer des réglages, de changer d'accessoire ou de ranger l'outil. Ces mesures de sécurité réduisent les risques de démarrage accidentel de l'outil.

Ranger les outils non utilisés hors de la portée des enfants et des personnes n'ayant pas reçu des instructions adéquates. Dans les mains de personnes n'ayant pas reçu des instructions adéquates, les outils sont dangereux.

Lorsque le bloc de batteries n'est pas en usage, le garder à l'écart d'articles en métal tels qu'attaches trombones, pièces de monnaie, clous, vis et autres petits objets métalliques risquant d'établir le contact entre les deux bornes. La mise en court-circuit des bornes de batteries peut causer des étincelles, des brûlures ou un incendie.

Entretenir soigneusement les outils. Garder les outils bien affûtés et propres. Des outils correctement entretenus et dont les tranchants sont bien affûtés risquent moins de se bloquer et sont plus faciles à contrôler.

Vérifier qu'aucun désalignement, blocage, pièce mobile, bris de pièce et tout autre condition ne puisse entraver le fonctionnement de l'outil. Si l'outil est endommagé, le faire réparer avant de l'utiliser. Plusieurs accidents sont causés par des outils mal entretenus.

N'utiliser que des accessoires recommandés par le fabricant de votre modèle. Des accessoires qui peuvent convenir à un outil pourraient créer un risque de blessures lorsqu'ils sont utilisés sur un autre outil.

DÉPANNAGE

La réparation de l'outil doit être effectuée uniquement par du personnel de service qualifié. La réparation ou l'entretien effectués par du personnel non qualifié peut entraîner un risque de blessures.

Lors de la réparation d'un outil, n'utiliser que des pièces de rechange identiques. Suivre les instructions de la section Entretien de ce manuel. L'usage de pièces non autorisées ou le non respect des instructions d'entretien peut présenter des risques de choc électrique ou de blessures.

RÈGLES DE SÉCURITÉ SPÉCIFIQUES ET/OU AUTRES SYMBOLES

⚠ ATTENTION

Tenir l'outil par les surfaces de saisie isolées lors d'une opération où l'outil de coupe risque d'entrer en contact avec du câblage caché. Un contact avec un câble "sous tension" transmettra sa tension aux pièces en métal et entraînera une décharge électrique pour l'opérateur.

RÈGLES DE SÉCURITÉ CONCERNANT LES PERCEUSES/TOURNEVIS SANS FIL

⚠ ATTENTION

Toujours porter des lunettes de protection ou une autre protection oculaire lors de l'utilisation de cet outil. Porter un masque filtrant ou un respirateur lors de travaux dégageant de la poussière.

Ne pas placer les mains trop près du mandrin ou du foret en rotation. Ces pièces pourraient causer des lacérations ou des blessures.

Assujettir les pièces sur lesquelles l'on travaille. Ne jamais tenir une pièce en train d'être coupée à la main ou posée sur les jambes. Un support instable peut causer la perte de contrôle et entraîner des blessures.

Se placer de manière à ne pas risquer de se trouver pris entre l'outil ou sa poignée latérale et un mur ou un montant. Si la douille ou le foret se bloque dans la pièce, le couple de réaction de l'outil peut projeter de l'outil contre la jambe ou le bas pris entre l'outil et l'obstacle.

Vérifier que tous les outils et clés de réglage en ont été retirés de la Perceuse Sans Fil avant de la mettre en marche. Ces clés ou outils pourraient être projetés avec violence et heurter l'opérateur ou une autre personne présente.

Lors de l'utilisation, toujours tenir la Perceuse Sans Fil à deux mains, pour éviter la perte du contrôle.

Lorsque l'outil est utilisé pour un travail risquant de le mettre en contact avec des fils électriques cachés, le tenir par les surfaces de prise isolées. En cas de contact avec un fil sous tension, les parties métalliques de l'outil seraient mises sous tension et l'opérateur subirait un choc électrique. Garder la poignée de la perceuse sèche, propre et exempte d'huile ou de graisse.

Garder la poignée de la Perceuse Sans Fil sèche, propre et exempte d'huile ou de graisse.

Ne pas actionner la Perceuse Sans Fil en la transportant. Une douille ou un foret en rotation peut se prendre dans les vêtements et causer des blessures.

Débrancher l'outil ou retirer le bloc de batteries et mettre le commutateur en position de verrouillage avant d'assembler de pièces, d'effectuer des réglages, de changer d'accessoire, d'inspecter d'entretenir ou de nettoyer l'outil. Ces mesures de sécurité réduisent les risques de démarrage accidentel de l'outil.





⚠ ATTENTION

Ne pas utiliser la perceuse si elle a été endommagée, laissée à l'extérieur sous la pluie, la neige, dans un endroit humide ou si elle a été immergée.

Conserver les étiquettes et plaques signalétiques sur la Perceuse Sans Fil. Elles affichent des informations importantes. Si elles sont illisibles ou manquantes, contacter Alltrade pour en obtenir de nouvelles.

SYMBOLES

IMPORTANT : Certains des symboles ci-dessous peuvent être utilisés sur l'outil. Veiller à les étudier et à apprendre leur signification. Une interprétation correcte de ces symboles permettra d'utiliser l'outil plus efficacement et de réduire les risques.

SYMBOLE	NOM	DESCRIPTION
V	Volts	Tension (potentiel)
A	Ampères	Intensité
Hz	Hertz	Fréquence (cycles par seconde)
W	Watts	Puissance
Kg	Kilogrammes	Poids
	Courant alternatif	Type de courant
	Courant continu	Type de courant
	Courant alternatif ou direct	Type de courant
	Borne de terre	Mise à la terre
	Construction de classe II	Indique une double isolation
min	Minutes	Temps
s	Secondes	Temps
φ	Diamètre	Taille de forets, meules, etc.
n_0	Vitesse à vide	Vitesse de rotation sans charge
.../min	Tours/minute	Tours, vitesse de surface Courses, etc./minute
1,2,3, ...	Réglages du sélecteur	Vitesse, couple ou position

DESCRIPTION FONCTIONNELLE

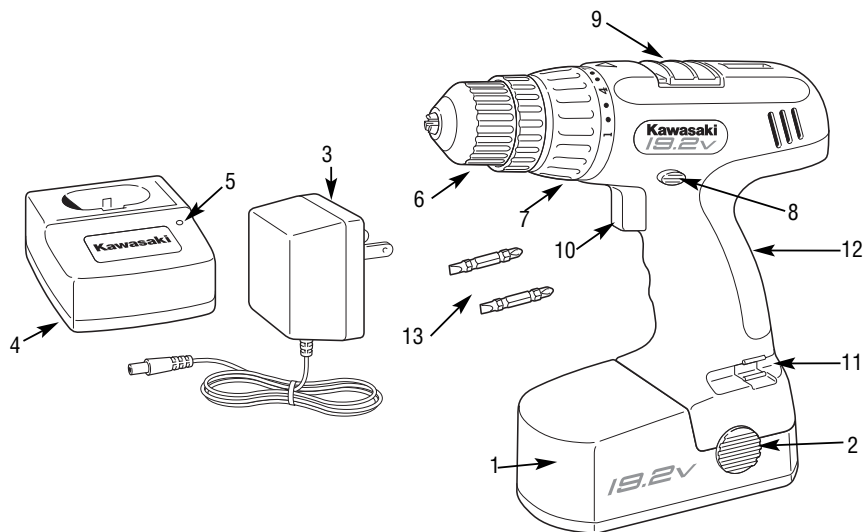

COMMANDES ET COMPOSANTS :

- | | |
|---|--|
| 1. Bloc de batteries | 9. Gâchette de vitesse haute/lente |
| 2. Boutons de verrouillage de chaque côté | 10. Gâchette de commande de vitesse variable |
| 3. Adaptateur 120 V c.a. | 11. Porte embouts/forets |
| 4. Chargeur | 12. Poignée caoutchoutée confortable |
| 5. Témoins DEL de charge | |
| 6. Mandrin Auto-Serrant de 10 mm (3/8 po) | |
| 7. Sélecteur rotatif de couple à 24+1 positions | |
| 8. Sélecteur de sens de rotation/verrouillage de gâchette | |

ACCESSOIRES :

13. Embouts tournevis doubles (2)

COMPOSANT	NUMÉRO DE MODÈLE
BLOC DE BATTERIES	690071
ADAPTATEUR 120 V c.a.	690074
CHARGEUR	690072
MANDRIN AUTO-SERRANT DE 10 mm (3/8 po)	690076

BATTERIE

⚠ AVERTISSEMENT



Avant d'utiliser le bloc de batteries, lire toutes les instructions de sécurité et les mises en garde figurant sur le chargeur et sur le produit utilisant le chargeur.

Ne pas incinérer le bloc de batteries, même s'il est gravement endommagé ou complètement usé. Les batteries peuvent exploser.

Ne pas transporter les blocs de batteries dans des tabliers, poches, boîtes à outil, tiroirs ou autre contenant des objets métalliques. Ces objets pourraient mettre les bornes en court-circuit et endommager le bloc de batteries ou causer un incendie ou des brûlures graves.

Le bloc-batterie est en cadmium-nickel (ni-cad), un matériau considéré comme toxique par l'Environmental Protection Agency. Le cadmium est un matériau considéré comme toxique par l'EPA (agence de protection de l'environnement américaine). Avant de mettre des batteries Ni-Cad endommagées ou épuisées au rebut consulter les autorités compétentes locales pour connaître les restrictions particulières concernant leur élimination, ou confier les batteries au centre de recyclage local ou appeler le **1-800-822-8837**.

REMARQUE

La batterie n'est pas complètement rechargée. Avant la première utilisation, le bloc-batterie doit être rechargé pendant 8 à 10 heures pour qu'il soit à pleine charge. Les recharges suivantes prendront 3 à 5 heures pour obtenir une pleine charge.

Toujours remplacer la batterie lorsque l'outil commence à perdre de la puissance. Les fortes chaleurs sont le facteur le plus destructif pour les batteries. Plus la température est élevée, plus les batteries perdent rapidement leur puissance. Une batterie qui surchauffe risque d'avoir une durée de vie plus courte.

Ne jamais décharger à fond une batterie en utilisant l'outil après que sa performance soit réduite. Ne pas essayer de décharger la batterie d'un outil en continuant d'appuyer sur sa gâchette. Lorsque la performance de l'outil diminue, arrêter l'outil et recharger la batterie pour obtenir une performance maximale.

Charger le bloc de batteries à température ambiante, entre 10 et 40 °C.

Ranger l'outil et le bloc de batteries dans un endroit où la température ne dépassera pas 49 °C. Il est impératif de prendre cette précaution pour éviter d'endommager gravement les cellules des batteries.

Le bloc de batteries doit toujours être rechargé lorsque la perceuse commence à perdre de la puissance.

Lorsque le bloc de batteries n'est pas en usage, le garder à l'écart d'articles en métal tels qu'attaches trombones, pièces de monnaie, clous, vis et autres petits objets métalliques risquant d'établir le contact entre les deux bornes. La mise en court-circuit des bornes de batteries peut causer des étincelles, des brûlures ou un incendie.

RETRAIT/INSTALLATION DU BLOC DE BATTERIES

RETRAIT DU BLOC DE BATTERIES :

1. Appuyer sur les deux boutons de dégagement sur l'un ou l'autre côté de la Perceuse Sans Fil pour dégager le bloc-batterie.
2. Retirer le bloc de batteries de la Perceuse Sans Fil.

INSTALLATION DU BLOC DE BATTERIES :

1. Aligner la nervure du bloc de batteries sur la rainure intérieure de la Perceuse Sans Fil.
2. Appuyer pour bien engager le bloc de batteries. S'assurer que les loquets sont bien verrouillés. Ne pas utiliser la Perceuse Sans Fil si le bloc de batteries n'est pas correctement installé.

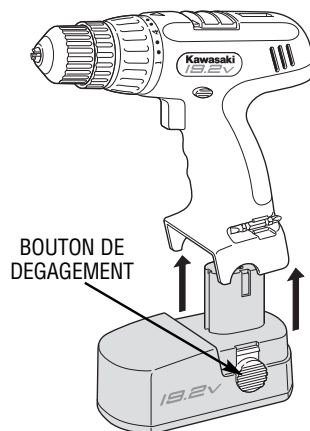

CHARGEUR

⚠ AVERTISSEMENT Avant d'utiliser le bloc de batteries, lire toutes les instructions de sécurité et les mises en garde figurant sur le chargeur, le bloc de batteries et le produit utilisant le chargeur.

REMARQUE Le chargeur ne s'éteint pas automatiquement lorsque le bloc de batteries est complètement chargé. Le témoin de charge reste allumé jusqu'à ce que le chargeur soit débranché de la prise secteur.

Utiliser exclusivement le chargeur fourni avec le produit ou un chargeur de recharge identique dont le modèle est indiqué dans ce manuel. N'utiliser aucun autre chargeur. Utiliser exclusivement un chargeur agréé par Alltrade avec ce produit.

Ne pas démonter le chargeur.

Ne pas utiliser le chargeur s'il a été endommagé, laissé à l'extérieur sous la pluie, la neige, dans un endroit humide ou s'il a été immergé.

Le bloc de batteries et le chargeur chauffent pendant la charge. Placer le chargeur sur une surface plane, ininflammable, à l'écart de matériaux inflammables, en laissant une espace d'au moins dix centimètre autour du chargeur pour permettre une circulation adéquate de l'air.

Une recharge de 3 à 5 heures du bloc de batteries permet d'obtenir la pleine puissance de l'outil. Un témoin s'allume sur le chargeur pour indiquer la mise en charge.

CHARGE DU BLOC DE BATTERIES

CHARGE DU BLOC DE BATTERIES :

1. S'assurer que la gâchette de la perceuse sans fil est en position d'arrêt et retirer le bloc de batteries de l'outil.
2. Brancher un adaptateur de 120 V c.a. dans une prise secteur domestique et sur le côté du chargeur. Insérer le bloc-batterie dans le chargeur à batterie. Quand la batterie est placée dans le chargeur, le voyant de signalisation rouge de LED restera allumé.
3. Lorsqu'il est complètement rechargé, fixer de nouveau le bloc-batterie sur la perceuse sans fil en s'assurant que les loquets sont fixés solidement. La perceuse sans fil ne fonctionnera pas correctement si le bloc-batterie n'est pas inséré correctement.

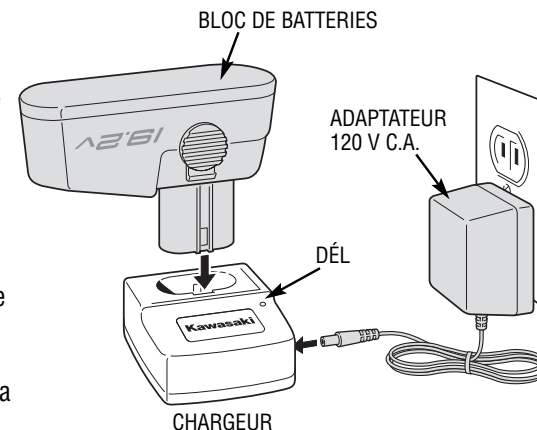

ASSEMBLAGE

⚠ AVERTISSEMENT Cet outil n'ayant pas besoin d'être branché sur une prise secteur, il est toujours en état de fonctionnement. Toujours mettre le commutateur en position d'arrêt et retirer le bloc de batteries de l'outil avant de changer de foret.

INSTALLATION D'UN FORET DANS LE MANDRIN SANS CLÉ

⚠ AVERTISSEMENT

Avant d'insérer un foret ou un autre accessoire, s'assurer que le bouton de verrouillage est en position centrale "ARRÊT" pour éviter un démarrage accidentel risquant de causer des blessures.

Ne pas essayer de serrer les forets (ou autres accessoires) en tenant le devant du mandrin et en actionnant la perceuse. Ceci pourrait causer des blessures et/ou endommager l'embrayage.

Avant de retirer le foret de la perceuse outil, enfilez des gants pour se protéger les mains. Les accessoires peuvent être brûlants après un usage prolongé.

1. Tenir l'arrière du mandrin d'une main et tourner l'avant de l'autre vers la gauche pour ouvrir les mors.

2. Insérer la tige du foret (ou de l'accessoire) à fond dans le mandrin en veillant à la tenir centrée entre les mors.

3. Tourner l'avant du mandrin vers la droite pour serrer le foret dans les mors.

4. Serrer fermement le foret dans les mors en tenant l'arrière du mandrin et en tournant l'avant vers la droite.

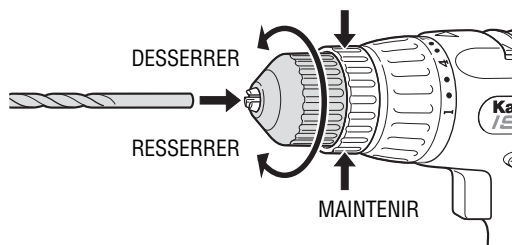

UTILISATION DE LA PERCEUSES / TOURNEVIS SANS FIL

AVERTISSEMENT Ne jamais bloquer la gâchette avec du ruban adhésif pour obtenir le fonctionnement continu à haute vitesse. Ceci pourrait causer la défaillance de l'outil, entraînant des risques d'incendie et de blessures.

GÂCHETTE DE COMMANDE DE VITESSE VARIABLE

CET OUTIL EST COMMANDÉ PAR UNE GÂCHETTE :

- La vitesse de rotation du foret varie en fonction de la pression exercée sur la gâchette.
- Plus la gâchette est enfoncée, plus la vitesse est élevée.
- Diminuer la pression exercée sur la gâchette pour ralentir.

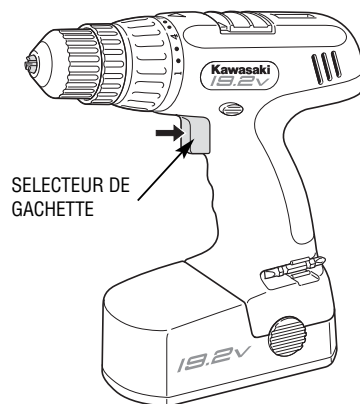

SÉLECTEUR DE SENS DE ROTATION/VERROUILLAGE DE GÂCHETTE

REMARQUE

S'assurer que la gâchette est relâchée avant de changer la position du levier. Toujours remettre l'outil avec le levier en position "LOCKED/OFF" (arr&et/verrouillé).

Toujours vérifier le sens de rotation avant d'utiliser la perceuse.

SÉLECTION DU SENS DE ROTATION :

- Pour sélectionner le sens de rotation du foret, pousser le côté gauche du bouton de verrouillage de gâchette à plat contre le corps de la perceuse.
- Pour inverser le sens de rotation, pousser le bouton dans l'autre sens.
- En position centrale, le bouton verrouille l'outil.

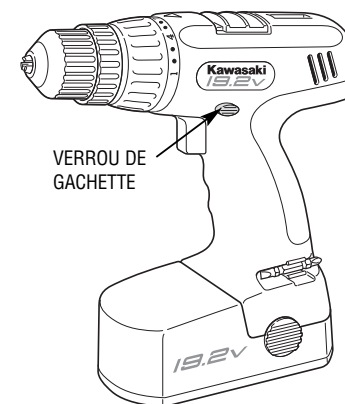

RÉGLAGES DE COUPLE

REMARQUE Pout éviter d'endommager l'outil ou d'enfoncer une vis trop profondément, relâcher la gâchette lorsque l'embayage commence à patiner.

BAGUE DE RÉGLAGE DE COUPLE :

- Pour les travaux légers, utiliser les réglage les plus bas.
- Pour les travaux durs, utiliser les réglage les plus hauts.

RÉGLAGES CORRECTS POUR LE VISSAGE :

1. Tourner la bague sur le réglage le plus bas pour commencer.
2. Essayer d'enfoncer la première vis. Si la vis s'enfonce en douceur, passer à la suivante.
3. Si l'embayage de la perceuse patine augmenter le couple et essayer de nouveau, Continuer jusqu'à ce que les vis s'enfoncent sans problème.

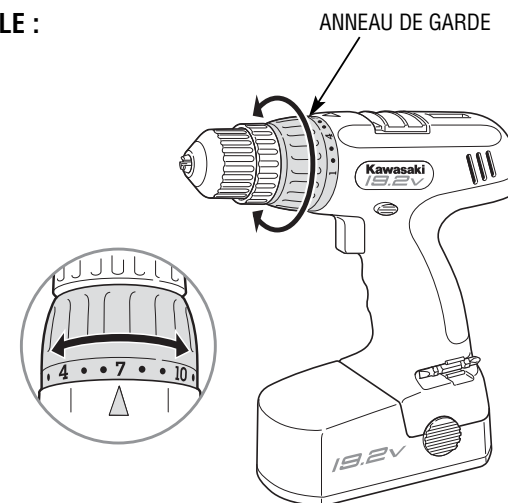

CHANGEMENT DE VITESSE HAUTE/LENTE (ENGRENAGE)

POUR UN REGLAGE A VITESSE LENTE :

- Faire glisser le sélecteur situé sur le dessus de la perceuse à la position 1 pour les applications à couple élevé et pour visser des vis.

POUR UN REGLAGE A HAUTE VITESSE :

- Faire glisser le sélecteur à la position 2 pour les projets moins exigeants.

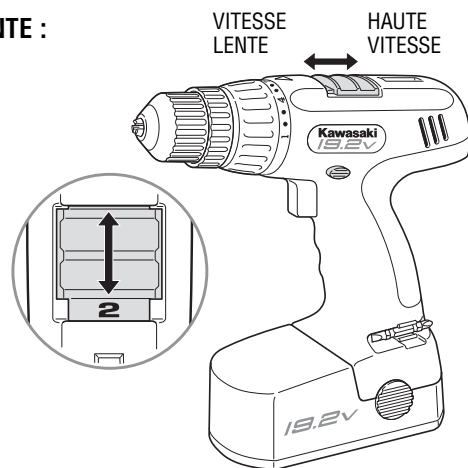

VISSAGE

POUR VISSER :

- Toujours commencer lentement et augmenter la vitesse progressivement.
- Relâcher la gâchette si l'embrayage commence à patiner.
- Toujours maintenir l'embout dans l'alignement de la vis, pour éviter d'en dommager cette dernière.
- Tenir la perceuse à deux mains, afin de garder le contrôle au cas où l'embout déraperait ou se bloquerait.
- Pour éviter d'éclater le bois, percer des trous pilotes avant d'installer les vis.

PERÇAGE DU MÉTAL

PERÇAGE DES MÉTAUX DURS :

- Appliquer un lubrifiant, tel que de l'huile de coupe sur la pointe du foret.
- Commencer par pratiquer un petit trou, puis l'élargir au diamètre souhaité. S'assurer que le foret perce et ne tourne pas à vide dans le trou, car cela émousserait les tranchants.
- Appuyer sur le foret avec assez de force pour qu'il continue de percer.

PERÇAGE DE PIÈCES DE MAÇONNERIE

PERÇAGE DE PIÈCES DE MAÇONNERIE :

- Les matériaux de maçonnerie pouvant être cassants, ne pas appliquer une pression excessive, qui pourrait les briser.
- Appliquer une pression suffisante pour que le foret perce et ne tourne pas à vide dans le trou, car cela émousserait les tranchants.
- La brique et d'autres matériaux similaires tendres ne demandent qu'une pression légère. Le béton exige beaucoup plus de force.

PERÇAGE DU BOIS

Utiliser des forets spirales pour percer le bois. S'assurer que les forets sont bien affûtés. Retirer le foret du bois fréquemment pour éliminer les copeaux des goujures, car un foret soumis à une contrainte excessive peut surchauffer.

CONSEILS POUR DES RÉSULTATS OPTIMAUX

PERÇAGE :

- Maintenir une pression adéquate, dans l'axe du foret. Si la pression est insuffisante, le foret tourne sans percer, si la pression est excessive, le moteur risque de caler.
- Juste avant que le foret traverse la pièce, ralentir la vitesse de rotation et réduire la pression exercée sur l'outil. Ceci empêchera le calage du moteur et laissera un trou plus net.
- Utiliser un morceau de bois pour doubler les pièces risquant d'éclater.
- Utiliser des forets plats (langues d'aspic) pour le perçage de trous de grand diamètre dans le bois.
- Utiliser des forets en acier inoxydable trempé pour le perçage des métaux.
- Utiliser des forets à béton pour le perçage de matériaux de maçonnerie tendres.
- Utiliser un lubrifiant pour le perçage des métaux autres que la fonte, l'aluminium, le laiton et le cuivre.
- Commencer les trous à basse vitesse, jusqu'à ce que le foret ait pénétré assez profondément pour pouvoir accélérer sans qu'il dérape.
- Ne jamais essayer de remettre un foret bloqué en rotation en appuyant brièvement sur la gâchette. Cela pourrait endommager l'outil.
- Pour réduire le risque de blocage, toujours garder le foret en rotation pour le retirer du trou.

VISSAGE :

- Toujours utiliser un embout tournevis de type et de taille appropriés.
- Si les vis sont difficiles à serrer, essayer d'appliquer un peu de savon pour les lubrifier.
- Toujours tenir la perceuse et l'embout dans l'axe de la vis.

ENTRETIEN ET NETTOYAGE

AVERTISSEMENT Toujours retirer le bloc de batteries avant tout entretien ou nettoyage.

REMARQUE Cette perceuse a été lubrifiée en usine. Cette lubrification devrait couvrir toute la vie utile de l'outil. Aucune autre lubrification n'est donc nécessaire.

Nettoyer uniquement avec un chiffon humecté d'eau et de savon doux. Ne jamais laisser de liquide pénétrer dans le boîtier. Ne jamais immerger quelque partie de l'outil que ce soit dans du liquide. Toujours garder les ouïes d'aération dégagées.

Nettoyer le bloc de batteries exclusivement avec un chiffon sec. Ne pas utiliser de liquides.

Toujours débrancher le chargeur avant de le nettoyer.

Nettoyer régulièrement les fentes de ventilation de l'outil et du chargeur exclusivement avec une brosse douce ou un chiffon sec.

Ne jamais ouvrir le boîtier de la perceuse, le bloc de batteries ou le chargeur. Ne pas essayer de réparer la perceuse, le bloc de batteries ou le chargeur soi-même. L'ouverture de ces pièces entraînerait l'annulation de la garantie.

ACCESSOIRES

Utiliser exclusivement les accessoires recommandés par le fabricant pour le modèle d'outil. Des accessoires appropriés pour un outil peuvent être dangereux s'ils sont utilisés avec un autre.

Toujours brancher les cordons prolongateurs (fiche à 3 broches) sur des prises mises à la terre (3 trous).

Si un cordon prolongateur est utilisé, s'assurer que sa capacité est suffisante pour supporter le courant de fonctionnement de l'outil. Sans cela, une chute de tension importante pourrait se produire et causer une perte de puissance ou une surchauffe du moteur. Moins le numéro de calibre est élevé, plus la capacité du fil est grande (voir le tableau ci-dessous). 39

CALIBRES DE CORDON PROLONGATEUR RECOMMANDÉS OUTILS 120 VOLTS, 60 HZ, C.A.

INTENSITÉ	NOMINALE DE L'OUTIL CALIBRE DE FIL (A.W.G.)			
Intensité	3 m (10 pi)	7,5 m (25 pi)	15 m (50 pi)	30 m (100 pi)
3-6 A	18	18	18	18
6-8 A	18	18	18	16
8-10 A	18	18	18	14
10-12A	16	16	14	14
12-16A	14	12	12	-
16-20A	12	12	12	-

CARACTÉRISTIQUES

CARACTÉRISTIQUES	
Tension	19,2 V ----
Vitesse Lente	0 à 400 tr/min
Haute Vitesse	0 à 1100 tr/min
Réglages de couple	24+1 Drill
Capacité	Jusqu'à 10 mm
Alimentation du chargeur	120 V ~ ca / 60 Hz
Temps de charge	environ 3 à 5 heures
Type de batterie	Ni-Cad

PROTECTION DE L'ENVIRONNEMENT

BATTERIES

Les batteries Alltrade peuvent être rechargées de nombreuses fois. Une fois les batteries épuisées, les recycler conformément aux réglementations environnementales.

Run the battery down completely, then remove it from the tool.

Les batteries Ni-Cad et Ni-MH sont recyclables. Les confier à un centre de recyclage local ou appeler le **1-800-822-8837**. Les batteries collectées seront recyclées ou éliminées selon une méthode appropriée.

AUTRES OUTILS POUR LE BRICOLAGE

Alltrade offre une gamme complète d'outils Kawasaki™ pour faciliter le bricolage. Pour obtenir plus de détails sur les produits ci dessous, contacter le Service après-vente d'Alltrade au 1-800-590-3723.

- Perceuses/tournevis sans fil
- Clés à chocs
- Ponceuses
- Scies sauteuses
- Scies circulaires
- Meuleuses d'angle
- Scies alternatives
- Toupies
- Outils rotatifs
- Outils à usages multiples câblés et sans fil
- Vaste gamme d'accessoires et bien davantage

GARANTIE LIMITÉE POUR L'USAGE RÉSIDENTIEL DE 2 ANS

Garantie limitée expresse et exclusive pour l'usage résidentiel, faite à l'acheteur au détail original

Alltrade Tools LLC (ci-après désignée par " Alltrade ") garantit expressément à l'acheteur original de l'outil électrique portatif KAWASAKI™ ci-inclus, et à lui seul, que toutes les pièces de ce produit (à l'exception de celles indiquées plus bas et qui sont spécifiquement exclues de la garantie [voir Exclusions]) seront exemptes de vices de matériaux ou de main d'oeuvre, pour une période de deux ans, à compter de la date d'achat original.

REMARQUE SPÉCIALE CONCERNANT LA GARANTIE POUR LES ENTREPRENEURS ET UTILISATEURS COMMERCIAUX : Cet outil électrique Kawasaki™ est vendu pour l'usage résidentiel et il est couvert par une **GARANTIE POUR USAGE RÉSIDENTIEL**. Cet outil est conçu pour le bricolage et les réparations effectuées dans un contexte résidentiel privé. L'usage de cet outil **À DES FINS COMMERCIALES OU SUR UN CHANTIER** n'est pas couvert par cette garantie.

La date d'achat sera la date d'expédition à l'acheteur original ou la date de prise de possession, de garde ou de contrôle par cet acheteur, suivant la première échéance. Cette garantie sera déclarée nulle et non avenue si le produit, ou l'un quelconque

des ses composants est altéré, modifié ou utilisé sur un chantier, à des fins commerciales. Cette garantie ne s'applique à aucun autre produit et/ou composant de celui-ci, fabriqué ou distribué par Alltrade, et aux produits et/ou composants de ceux-ci fabriqués et/ou assemblés par d'autres, pour lesquels Alltrade ne donne aucune garantie, de quelque nature que ce soit. **AUCUNE GARANTIE NE S'ÉTEND AU-DELÀ DE LA PRÉSENTE DESCRIPTION.**

Exécution de la garantie

En acquérant le produit, l'acheteur reconnaît et accepte expressément que son seul recours aux termes de cette garantie se limitera strictement à la réparation ou au remplacement des articles et pièces couverts non conformes, sous réserve que ces articles et pièces non conformes soient retournés dans les plus brefs délais et en port payé, avec assurance, à l'usine Alltrade (adresse : ALLTRADE Warranty Claims & Repair, 1431 Via Plata, Long Beach, CA 90810, Attn : Customer Service (téléphone 1-800-590-3723), au cours de la période de garantie en vigueur, accompagné d'une demande par écrit de la main de l'acheteur à Alltrade pour la réparation et/ou le remplacement des pièces et articles défectueux. Nous recommandons de conserver l'emballage d'origine au cas où le produit devrait être retourné. Nous recommandons d'assurer le colis contre les pertes et dommages de transport. Lors de l'expédition du produit, ne pas oublier d'inclure nom, numéro de téléphone, preuve d'achat datée (ou copie) et une description de la nature du problème. La garantie ne sera honorée que si l'acheteur fournit à Alltrade une preuve écrite qu'il est d'acheteur original et de la date d'achat original. Les pièces retournées, à l'usine Alltrade (voir l'adresse ci-dessus) en port payé et dûment assurées seront, à la discrétion d'Alltrade, réparées et/ou remplacées gratuitement si elles sont trouvées défectueuses et couvertes par la garantie. Alltrade se réserve le droit de déterminer si les pièces et articles sont non conformes et s'ils doivent être réparés et/ou remplacés. Si l'outil est réparé, des pièces neuves et/ou remises à neuf peuvent être utilisées. Si Alltrade opte pour le remplacement, il pourra choisir de fournir un outil neuf ou remis à neuf, identique ou comparable. L'outil réparé ou remplacé sera couvert pour le restant de la période de garantie. En général, un produit défectueux retourné dans les 30 jours suivant la date d'achat sera remplacé. Les produits retournés après les 30 premiers jours et au cours de la période de garantie, les pièces défectueuses couvertes n'étant pas sujettes à l'usure normale ou à d'autres exclusions seront réparées ou remplacées, à la discrétion d'Alltrade. Au cours de la période de garantie, Alltrade couvrira les frais de retour à l'acheteur. La réparation et/ou le remplacement par Alltrade de tous les articles et pièces défectueux constitueront l'exécution de toutes les obligations envers l'acheteur. Alltrade décline toute responsabilité pour toutes dépenses, y compris les frais de transports ou les réparations effectuées hors de son usine, sauf sur autorisation expresse par écrit d'Alltrade. En aucun cas Alltrade ne saurait être tenue responsable pour la perte de l'outil, des pertes de temps ou frais de location, dérangements, pertes commerciales ou dommages indirects.

Exclusions

Cette garantie ne couvre pas les pièces endommagées par l'usure normale, des conditions d'utilisation anormales, des applications incorrectes, les usages abusifs, les accidents, l'utilisation à des pressions non recommandées, un remisage incorrect ou les dommages subis en cours de transport. Les pièces endommagées ou usées par l'utilisation dans des environnements poussiéreux ne sont pas garanties. Le non respect des procédures d'utilisation et d'entretien entraînera également l'annulation de la garantie.

Cette garantie ne couvre pas les accessoires tels que forets, embouts tournevis, lames de scie circulaire ou de scie sauteuse, meules, feuilles d'abrasif et autres articles de même nature.

LES DOMMAGES AU PRODUIT RÉSULTANT D'ALTÉRATIONS, D'ACCIDENTS, D'ABUS, DE NÉGLIGENCE, DE NON RESPECT DES INSTRUCTIONS, RE RÉPARATIONS OU MODIFICATIONS NON AUTORISÉES, DE DOMMAGES SUBIS EN COURS DE TRANSPORT, DE L'UTILISATION D'ACCESSOIRES NON ADAPTÉS, DE LA LOCATION OU D'UN USAGE COMMERCIAL ET DE TOUTES AUTRES CAUSES SANS RAPPORT AVEC DES PROBLÈMES DE MATÉRIAUX OU DE FABRICATION, NE SONT PAS COUVERTS PAR LA PRÉSENTE GARANTIE.

Alltrade ne saurait être tenue responsable pour : les frais de main d'oeuvre, les pertes ou dommages résultant d'une utilisation incorrecte, d'entretiens ou réparations effectuées par d'autres ; de services avant livraison tel que l'assemblage, le graissage ou la lubrification ; les services d'entretien nécessaires à la maintenance du produit.

L'usage de pièces autres que des pièces Alltrade d'origine entraînera l'annulation de la garantie.

Dénis de responsabilité de garantie

EXCLUSIONS ET DÉNI DE RESPONSABILITÉ POUR TOUTES LES AUTRES GARANTIES ET/OU REPRÉSENTATIONS EXPRESSES. À L'EXCEPTION DE LA GARANTIE LIMITÉE PRÉSENTÉE CI-DESSUS, TOUTES LES GARANTIES EXPRESSES, GARANTIES ET/OU REPRÉSENTATIONS FAITES PAR ALLTRADE ET/OU SES REPRÉSENTANTS CONCERNANT LA CONCEPTION, LA FABRICATION, L'ACHAT, L'UTILISATION DU PRODUIT ET DE SES COMPOSANTS VENDUS EN VERTU D'UNE GARANTIE, QU'ELLE SOIT ÉCRITE OU VERBALE, DÉCOULANT DE L'EFFET DE LA LOI ET/OU PAR TOUT ACTE OU OMISSION DE LA PART D'ALLTRADE ET/OU DE SES REPRÉSENTANTS OU DE L'ACHETEUR, SONT PAR LA PRÉSENTE EXPRESSÉMENT EXCLUES ET DÉNIÉES PAR ALLTRADE ET/OU SES REPRÉSENTANTS. L'ACHETEUR ACCEPTE EN TOUTE CONNAISSANCE DE CAUSE ET DE PLEIN GRÉ DE RENONCER À TOUTES CES GARANTIES ET TOUS CES DROITS, REVENDICATIONS ET/OU CAUSE D'ACTION EN DÉCOULANT OU S'Y RAPPORTANT. LE SEUL ET UNIQUE RECOURS DE L'ACHETEUR EST CELUI ÉNONCÉ CI-DESSUS.

EXCLUSION ET LE DÉNI DE TOUTES LES GARANTIES IMPLICITES, Y COMPRIS CELLES DE VALEUR MARCHANDE ET D'ADÉQUATION À UN USAGE PARTICULIER. AUCUNE GARANTIE, QU'ELLE SOIT ÉCRITE OU VERBALE, AUTRE QUE CELLE ÉNONCÉE CI-DESSUS, N'EST FAITE EN CE QUI CONCERNE CE PRODUIT. TOUTES LES GARANTIES EXPRESSES ET/OU IMPLICITES, GARANTIES ET/OU REPRÉSENTATIONS FAITES PAR ALLTRADE ET/OU SES REPRÉSENTANTS CONCERNANT LA CONCEPTION, LA FABRICATION, L'ACHAT, L'UTILISATION DU PRODUIT ET DE SES COMPOSANTS VENDUS EN VERTU D'UNE GARANTIE, Y COMPRIS MAIS SANS Y ÊTRE LIMITÉ, LES GARANTIES EXPRESSES OU IMPLICITES, DÉCOULANT DE L'EFFET DE LA LOI ET/OU PAR TOUT ACTE OU OMISSION DE LA PART D'ALLTRADE ET/OU DE SES REPRÉSENTANTS OU DE L'ACHETEUR, SONT PAR LA PRÉSENTE EXPRESSÉMENT EXCLUES ET DÉNIÉES PAR ALLTRADE ET/OU SES REPRÉSENTANTS. L'ACHETEUR ACCEPTE EN TOUTE CONNAISSANCE DE CAUSE ET DE PLEIN GRÉ DE RENONCER À TOUTES CES GARANTIES ET TOUS CES DROITS, REVENDICATIONS ET/OU CAUSE D'ACTION EN DÉCOULANT OU S'Y RAPPORTANT.

LE SEUL ET UNIQUE RECOURS DE L'ACHETEUR EST CELUI ÉNONCÉ CI-DESSUS.

Limites de responsabilité

EN AUCUN CAS, ALLTRADE ET/OU SES REPRÉSENTANTS NE SAURAIENT ÊTRE TENUS RESPONSABLES POUR DES DOMMAGES DIRECTS, INDIRECTS OU FORTUITS QUE QUELQUE NATURE QUE CE SOIT, DÉCOULANT DE OU SE RAPPORTANT DIRECTEMENT OU INDIRECTEMENT À UNE VIOLATION DE CONDITION D'UN ACCORD QUELCONQUE PASSÉ ENTRE ALLTRADE ET/OU SES REPRÉSENTANTS ET L'ACHETEUR, DE TOUTE GARANTIE DÉCRITE DANS LA PRÉSENTE, DE L'EXISTENCE, DE LA CONCEPTION, DE LA FABRICATION, DE L'ACHAT ET DE L'UTILISATION DES PRODUITS COUVERTS, MÊME SI ALLTRADE ET/OU SES REPRÉSENTANTS ONT ÉTÉ AVISÉS DE LA POSSIBILITÉ DE TELS DOMMAGES. EN AUCUN CAS, QU'IL S'AGISSE D'UNE RUPTURE DE CONTRAT OU DE GARANTIE, D'UN PRÉJUDICE (Y COMPRIS LA NÉGLIGENCE), LA RESPONSABILITÉ D'ALLTRADE ET/OU SES REPRÉSENTANTS NE SAURAIT EXCÉDER LE PRIX DU PRODUIT. TOUTE RESPONSABILITÉ LIÉE À L'USAGE DE CE PRODUIT CESSERA À L'EXPIRATION DE LA PÉRIODE DE GARANTIE SPÉCIFIÉE CI-DESSUS.

Limites des dénis de responsabilité de garantie

Certains états et provinces ne permettant pas de limitation sur la durée des garanties implicites, et/ou l'exclusion ou la limitation des dommages directs ou indirects, une partie ou la totalité des restrictions ci-dessus peut ne pas être applicables. Cette garantie donne au consommateur des droits spécifiques, et celui-ci peut bénéficier d'autres droits, qui varient selon les états ou provinces.

Si le produit n'est pas couvert par cette garantie, appeler notre service après-vente au 1-800-590-3723 (appel gratuit) pour obtenir des informations sur les réparations et leurs coûts.

TABLA DE MATERIES

¡FELICITACIONES!	46
USO DEL PRODUCTO	46
SECCIÓN UNO	
REGLAS DE SEGURIDAD GENERALES – PARA TODAS LAS HERRAMIENTAS A BATERÍA	46
RECONOZCA LOS SÍMBOLOS, PALABRAS Y ETIQUETAS DE SEGURIDAD	47
PRECAUCIONES IMPORTANTES	48
ÁREA DE TRABAJO	48
SEGURIDAD ELÉCTRICA	49
SEGURIDAD PERSONAL	49
USO Y CUIDADO DE LA HERRAMIENTA	50
SERVICIO	50-51
SECCIÓN DOS	
REGLAS Y/O SÍMBOLOS DE SEGURIDAD ESPECÍFICOS	51
REGLAS DE SEGURIDAD PARA TALADROS/DEST ORNILLADORES INALÁMBRICOS	51-52
SÍMBOLOS	52
SECCIÓN TRES	
DESCRIPCIÓN FUNCIONAL	53
BATERÍA	54-56
RETIRO/INSTALACIÓN DEL PAQUETE DE BATERÍA	55
CARGADOR	55-56
CARGA DEL PAQUETE DE BATERÍA	56
MONTAJE	57
INSTALACIÓN DE LA BROCA EN EL MANGUITO SIN LLAVE	57
OPERACIÓN DE LA TALADROS INALÁMBRICOS	58-61
INTERRUPTOR DE GATILLO CON VELOCIDADES VARIABLES	58
PALANCA DE AVANCE/RETROCESO Y BLOQUEO DEL GATILLO	58-59
AJUSTES DE TORSIÓN	59
CAMBIO DE VELOCIDAD ALTA/BAJA	60
EL CONDUCIR DEL TORNILLO	60
PERFORACIÓN DE METALES	60
PERFORACIÓN DE MAMPOSTERÍA	61
PERFORACIÓN DE MADERA	61
CONSEJOS PARA UN USO ÓPTIMO	61-62

SECCIÓN CUATRO

MANTENIMIENTO Y LIMPIEZA	62
ACCESORIOS	63
ESPECIFICACIONES	63
PROTECCIÓN DEL MEDIO AMBIENTE	64
OTRAS HERRAMIENTAS DE BRICOLAJE PARA CONSUMIDORES	64

SECCIÓN CINCO

GARANTÍA LIMITADA DE 2 AÑOS	65-68
-----------------------------------	-------

¡FELICITACIONES!

Gracias por escoger este producto. En Alltrade, nuestra misión es ofrecerle productos de alta calidad a bajos precios, y queremos que quede totalmente satisfecho con el producto y nuestro Servicio al Cliente. Si necesita ayuda o asesoría, comuníquese con nosotros llamando al 1-800-590-3723. Si la usa correctamente, esta herramienta le brindará muchos años de satisfacción.

USO DEL PRODUCTO

Esta herramienta está diseñada para ser usada exclusivamente por consumidores. El cargador y/o el adaptador ha sido diseñado para cargar las baterías aprobadas que vienen con esta herramienta.

REGLAS DE SEGURIDAD GENERALES – PARA TODAS LAS HERRAMIENTAS A BATERÍA

⚠ ADVERTENCIA **LEA Y COMPRENDA TODAS LAS INSTRUCCIONES.** El no acatar las instrucciones que aparecen a continuación puede causar descargas eléctricas, incendio y/o lesiones graves.

RECONOZCA LOS SÍMBOLOS, PALABRAS Y ETIQUETAS DE SEGURIDAD

Las instrucciones de seguridad que se proporcionan en este manual no abarcan todos los procedimientos ni problemas que pudieran surgir al operar, dar mantenimiento y limpiar herramientas eléctricas.

Siempre use el sentido común y preste atención especial a todos los avisos de **PELIGRO**, **ADVERTENCIA**, **PRECAUCIÓN** y **NOTAS** en este manual.



Éste es el símbolo de alerta. Se usa para advertirle ante potenciales peligros de lesiones. Obedezca todos los mensajes de seguridad que siguen a este símbolo para evitar posibles lesiones o la muerte.

PELIGRO

PELIGRO Indica una situación inminentemente peligrosa que, de no evitarse, provocará lesiones ves o letales.

ADVERTENCIA

ADVERTENCIA Indica una situación potencialmente peligrosa que, de no evitarse, podría provocar lesiones graves o letales.

PRECAUCIÓN

PRECAUCIÓN Indica una situación potencialmente peligrosa que, de no evitarse, puede provocar lesiones leves o moderadas.

PRECAUCIÓN

PRECAUCIÓN Se usa sin el símbolo de alerta para indicar una situación potencialmente peligrosa que, de no evitarse, puede causar daños materiales.

NOTA

NOTA Proporciona información adicional útil para el uso y mantenimiento correctos de esta herramienta. Cerciórese de entender cabalmente las notas.

PRECAUCIONES IMPORTANTES

PELIGRO

Las personas con dispositivos electrónicos como marcapasos deben consultar a su médico antes de usar este producto. La operación de equipos eléctricos en las proximidades de un marcapasos podría causar interferencias o la falla de dicho dispositivo.

ADVERTENCIA: Ciertos tipos de polvo creados por el lijado, aserrado, pulido, perforación y otras labores de construcción contienen sustancias químicas que en el Estado de California se ha comprobado que producen cáncer, defectos de nacimiento u otros daños en el sistema reproductor.

Algunos ejemplos de dichas sustancias químicas son:

- El plomo de pinturas a base de dicho metal.
- El sílice cristalino de los ladrillos y cemento y otros productos de mampostería, y el arsénico y cromo de madera tratada químicamente.

El riesgo de esta exposición varía, dependiendo de la frecuencia con la que haga este tipo de trabajo. Para reducir la exposición a estas sustancias químicas: trabaje en una zona bien ventilada y con equipos de seguridad aprobados, tales como máscaras contra el polvo diseñadas especialmente para filtrar partículas microscópicas.

ADVERTENCIA: La manipulación del cable eléctrico de este producto puede exponerlo al plomo, una sustancia química que en el Estado de California se ha comprobado que produce cáncer, defectos de nacimiento u otros daños en el sistema reproductor. **Lávese las manos tras manipular el producto.**

CONSERVE ESTAS INSTRUCCIONES COMO REFERENCIA FUTURA

ÁREA DE TRABAJO

ADVERTENCIA

Mantenga la zona de trabajo limpia y bien iluminada. Los mesones de trabajo desordenados y las zonas oscuras pueden provocar accidentes.

No opere herramientas eléctricas en atmósferas explosivas, como por ejemplo en presencia de líquidos, gases o polvos inflamables. Las herramientas eléctricas crean chispas que pueden encender el polvo o las emanaciones.

Mantenga a los espectadores, niños y visitantes alejados mientras opere una herramienta eléctrica. Las distracciones pueden hacer que usted pierda el control.

SEGURIDAD ELÉCTRICA

⚠ ADVERTENCIA

No use indebidamente el cable. Nunca use el cable para transportar la herramienta. Mantenga el cable lejos del calor, aceite, bordes filudos o partes móviles. Reemplace inmediatamente los cables dañados. Los cables dañados pueden causar incendios.

Una herramienta que opere con baterías integrales o con un paquete de batería independiente debe recargarse sólo con el cargador específico para la batería en cuestión. Un cargador que sea apto para un tipo de batería puede crear un riesgo de incendio cuando se usa con otra.

Utilice la herramienta a batería sólo con el paquete de batería designado específicamente. El uso de cualquier otra batería puede crear un riesgo de incendio.

SEGURIDAD PERSONAL

⚠ ADVERTENCIA

Manténgase alerta. Observe lo que está haciendo y use el sentido común al operar una herramienta eléctrica. No utilice una herramienta eléctrica cuando esté cansado o bajo la influencia de drogas, alcohol o medicamentos. Basta un solo momento de distracción al operar herramientas eléctricas para que se produzcan lesiones personales graves.

Utilice la vestimenta adecuada. No utilice ropas sueltas ni joyas. Sujétese el cabello largo. Mantenga el cabello largo, ropa y guantes lejos de las partes móviles. La ropa holgada, joyas o cabello largo pueden quedar atrapados en partes móviles.

Evite el arranque accidental de la máquina. Cerciórese de que el interruptor esté en la posición de bloqueo o apagado antes de insertar el paquete de batería. Transportar herramientas eléctricas con el dedo en el interruptor o colocar el paquete de batería en una herramienta con el interruptor encendido puede causar accidentes.

Quite toda llave de ajuste antes de encender la herramienta. Si una llave, sin importar su tipo, queda tocando una parte móvil de la herramienta eléctrica, se pueden producir lesiones personales.

No intente llegar donde no alcanza. Mantenga su posición vertical y equilibrio en todo momento. La posición y el equilibrio correctos permiten controlar mejor la herramienta en caso de que se produzcan situaciones inesperadas.

Utilice equipo de seguridad. Siempre use protectores oculares. Se puede usar una máscara contra el polvo, calzado de seguridad antideslizante, casco o protectores auriculares a fin de lograr las condiciones óptimas de trabajo.

USO Y CUIDADO DE LA HERRAMIENTA

⚠ PRECAUCIÓN

Utilice abrazaderas u otro método práctico para afianzar y sostener la pieza de trabajo en una plataforma estable. Sujetar la pieza con la mano o contra el cuerpo es inestable y puede provocar una pérdida del control de la maniobra.

No fuerce la herramienta. Utilice la herramienta correcta para la aplicación. La herramienta correcta realizará una labor mejor y más segura si se utiliza a la capacidad para la que está diseñada.

No utilice la herramienta eléctrica si el interruptor no la enciende o apaga. Toda herramienta que no se pueda controlar con dicho interruptor representa un peligro y se debe reemplazar.

Desconecte de la herramienta el paquete de batería y coloque el interruptor en la posición de bloqueo o apagado antes de realizar cualquier ajuste, cambiar accesorios o guardar la herramienta. Dichas medidas preventivas reducen el riesgo de que la máquina arranque accidentalmente.

Almacene las herramientas que no se estén usando fuera del alcance de los niños o de personas no entrenadas. Las herramientas son peligrosas en manos de usuarios que no cuentan con capacitación para su uso.

Cuando no lo use, mantenga el paquete de batería lejos de otros objetos metálicos tales como presillas para papel, monedas, llaves, clavos, tornillos u otros objetos metálicos que puedan hacer conexión entre un terminal y otro. Si se hace cortocircuito en los terminales de la batería se pueden producir chispas, quemaduras o incendios.

Mantenga las herramientas con cuidado. Mantenga las herramientas cortantes afiladas y limpias. Las herramientas correctamente mantenidas con su borde cortante bien filudo tienen menos probabilidades de trabarse y son más fáciles de controlar.

Revise que no haya partes móviles desalineadas o agarrotadas, partes rotas, ni ninguna otra situación que pudiera afectar la operación de la herramienta. Si la herramienta está dañada, repárela antes de usarla. Muchos accidentes son causados por herramientas deficientemente mantenidas.

Utilice sólo los accesorios que sean recomendados por el fabricante para su modelo. Los accesorios adecuados para una herramienta pueden revestir peligro de lesiones si se utilizan en otra.

SERVICIO

Sólo personal de reparación calificado debe dar servicio a la herramienta. El servicio o mantenimiento realizado por personal no calificado podría producir un riesgo de lesiones.

Al reparar la herramienta, utilice sólo repuestos idénticos a los originales. Siga las instrucciones en la sección “Mantenimiento” de este manual. El uso de partes no autorizadas o el no acatamiento de las instrucciones de mantenimiento, puede crear un riesgo de descargas eléctricas o lesiones.

REGLAS Y/O SIMBOLOS DE SEGURIDAD ESPECÍFICOS

⚠ PRECAUCIÓN Sostenga la herramienta por las superficies de agarre aisladas cuando realice una operación donde la herramienta cortante pueda hacer contacto con cableado oculto. El contacto con un alambre activo hará que las partes metálicas expuestas de la herramienta hagan contacto y provoquen una descarga en el operador.

REGLAS DE SEGURIDAD PARA TALADROS/DESTORNILLADORES INALÁMBRICOS

⚠ PRECAUCIÓN

Siempre utilice gafas de seguridad o protectores oculares cuando utilice esta herramienta. Utilice una máscara para el polvo o un respirador para los casos donde se genere polvo.

No tome la herramienta ni ponga sus manos demasiado cerca del manguito o broca cuando estén girando, ya que podrían lacerar sus manos o causar lesiones.

Afiance el material que está perforando. Nunca lo sujete con la mano ni lo sostenga entre las piernas. Un apoyo inestable puede causar pérdida de control y lesiones.

Póngase de modo que evite ser alcanzado entre la herramienta o el costado del mango y las paredes o postes. Si el cubo o la broca se doblan o atascan durante la labor, la torsión de reacción de la herramienta podría golpear fuertemente su mano o pierna.

Cerciórese de haber retirado del Talador Inalámbrico las llaves de todo tipo antes de poner interruptor de la herramienta en la posición de encendido. Las llaves pueden saltar a alta velocidad, golpeándolo a usted o a alguno de los espectadores.

Al utilizar el Talador Inalámbrico, siempre manténgalo tomado firmemente con ambas manos para evitar perder el control.

Sujete la herramienta por las superficies de agarre aisladas al realizar una operación en que la herramienta pueda entrar en contacto con alambres ocultos. El contacto con un alambre activo hará que las partes metálicas expuestas de la herramienta hagan contacto y provoquen una descarga en el operador.

Mantenga el mango del Talador Inalámbrico seco, limpio y libre de aceite y grasa. No haga funcionar el Talador Inalámbrico mientras lo lleve a su lado. Si el casquillo o la broca van girando podrían enredarse con sus ropas causando lesiones personales.

⚠ PRECAUCIÓN

Desconecte el enchufe o el paquete de batería de la herramienta y coloque el interruptor en la posición de bloqueo o apagado antes de realizar cualquier montaje, ajuste, cambiar accesorios, realizar algún procedimiento de inspección, mantenimiento o limpieza. Dichas medidas preventivas reducen el riesgo de que la máquina arranque accidentalmente.

No utilice el Talador Inalámbrico si se ha dañado, ha quedado expuesto a la lluvia, nieve o ambientes mojados o húmedos, ni tampoco si se ha sumergido en líquido.

Mantenga las etiquetas y placas identificatorias en el Taladro inalámbrico. Éstas contienen información importante. Si hay alguna que falte o que sea ilegible, comuníquese con Alltrade para restituirla.

SÍMBOLOS

IMPORTANTE: Es posible que en la herramienta se usen algunos de los siguientes símbolos. Estúdielos y apréndase su significado. La interpretación correcta de estos símbolos le permitirá operar la herramienta en forma más apropiada y segura.

SÍMBOLO	NOMBRE	EXPLICACIÓN
V	Voltios	Voltaje (potencial)
A	Amperios	Corriente
Hz	Hertzios	Frecuencia (ciclos por segundo)
W	Vatios	Alimentación
Kg	Kilogramos	Peso
~	Corriente alterna	Tipo de corriente
≡	Corriente continua	Tipo de corriente
⎓	Corriente alterna o continua	Tipo de corriente
⊕	Terminal de tierra	Terminal de puesta a tierra
⊞	Construcción clase II	Indica aislamiento doble
min	Minutos	Tiempo
s	Segundos	Tiempo
φ	Diámetro	Tamaño de las brocas, galletas esmeriladoras, etc.
n_0	Velocidad sin carga	Velocidad de rotación, sin carga
.../min	Revoluciones por minuto	Revoluciones, velocidad de la superficie, golpes, etc. por minuto
1,2,3,	Ajustes de la perilla selectora	Ajustes de velocidad, torsión o posición.

DESCRIPCIÓN FUNCIONAL

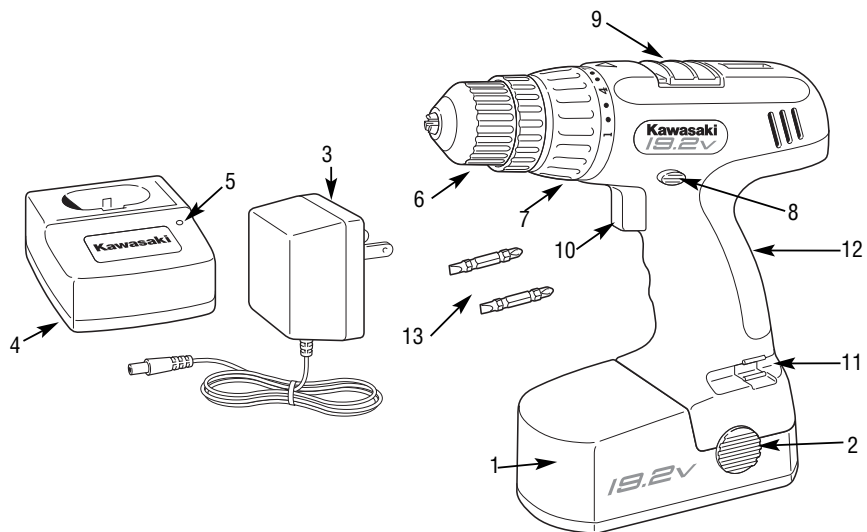

CONTROLES Y COMPONENTES:

- | | |
|--|--|
| 1. Paquete de batería | 9. Interruptor de Velocidad Alto/Bajo |
| 2. Botones de liberación a cada lado | 10. Interruptor de gatillo con control de velocidad variable |
| 3. Adaptador de 120V CA | 11. Portaaccesorios/portabroca |
| 4. Cargador | 12. Agarradera cómoda de caucho |
| 5. Indicadores LED de carga | |
| 6. Manguito sin llave de 10mm (3/8'') | |
| 7. Perilla de control de ajustes de torsión, 24+1 posiciones | |
| 8. Palanca de avance/retroceso y bloqueo del gatillo | |

ACCESORIOS:

13. 2 brocas dobles de destornillador

COMPONENTE	NÚMERO DE MODELO
PAQUETE DE BATERÍA	690071
ADAPTADOR DE 120V CA	690074
CARGADOR	690072
MANGUITO SIN LLAVE DE 10mm (3/8'')	690076

BATERÍA

⚠ ADVERTENCIA



Antes de usar el paquete de batería, lea cuidadosamente todas las instrucciones e indicadores de precaución en el paquete de batería, el cargador y en el producto que lo va a utilizar.

No incinere el paquete de batería incluso si está muy dañado o completamente desgastado, ya que podría explotar.

No transporte los paquetes de batería en delantales, bolsillos ni cajas de herramientas, cajas con juegos de productos, gavetas, etc. con objetos metálicos sueltos, ya que los terminales del paquete de batería podrían producir un cortocircuito y dañar el paquete, causar quemaduras graves o incendios.

El paquete de batería es de níquel cadmio (Ni-Cad) y es considerado material tóxico por el organismo de protección ambiental EPA. Antes de desechar paquetes de batería de níquel cadmio dañados o desgastados, consulte al organismo de protección ambiental de su estado las restricciones especiales sobre el desecho de dichos paquetes, llévelos a un centro de reciclaje a fin de eliminarlos correctamente, o bien llame al **1-800-822-8837**.

NOTA

La batería no está totalmente cargada. Antes de usar la herramienta, el paquete de batería requiere 8 a 10 horas para quedar plenamente cargado. La recarga subsiguiente requerirá 3 a 5 horas para que la batería quede plenamente cargada.

Siempre cambie la batería por una nueva (o recién cargada) cuando el rendimiento de la herramienta comience a disminuir. El calor intenso es sumamente perjudicial para las baterías; mientras más calor se genere, más rápido pierde la energía la batería. Una batería que se caliente demasiado puede tener una vida útil corta.

Nunca descargue excesivamente la batería usando reiteradamente la herramienta después de que el rendimiento de la misma haya disminuido. No intente descargar la batería apretando continuamente el gatillo de la herramienta. Cuando el rendimiento de la batería comience a disminuir, detenga la herramienta y recargue la batería para obtener un rendimiento óptimo.

Cargue el paquete de batería a temperatura ambiente entre 50° F - 104° F (10° a 40° C).

Almacene la herramienta y el paquete de batería en lugares donde las temperaturas no superen los 120°F (49°C). Esto es importante para evitar que se produzcan daños graves en las celdillas de la batería.

El paquete de batería se debe recargar cuando el taladro comience a funcionar lentamente.

Cuando no lo use, mantenga el paquete de batería lejos de otros objetos metálicos tales como presillas para papel, monedas, llaves, clavos, tornillos u otros objetos metálicos que puedan hacer conexión entre un terminal y otro. Si se hace cortocircuito en los terminales de la batería se pueden producir chispas, quemaduras o incendios.

RETIRO/INSTALACIÓN DEL PAQUETE DE BATERÍA

RETIRO DEL PAQUETE DE BATERÍA:

1. Pulse ambos botones de liberación en ambos lados del Taladro Inalámbrico para soltar el paquete de batería.
2. Jale el paquete de batería para retirarlo del Taladro Inalámbrico.

INSTALACIÓN DEL PAQUETE DE BATERÍA:

1. Alinee la saliente del paquete de batería con la muesca en el compartimiento correspondiente del Taladro Inalámbrico.
2. Presione el paquete de batería hasta insertarlo en su lugar. Cerciórese de que los pestillos queden firmes. No utilice el Taladro Inalámbrico si el paquete de batería no está firmemente instalado.

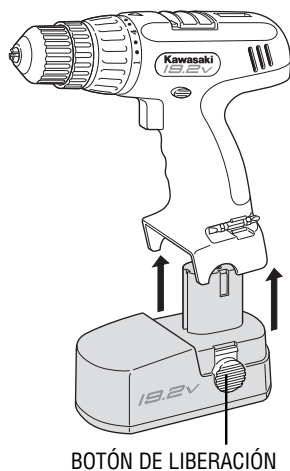

CARGADOR

⚠ ADVERTENCIA Antes de usar el paquete de batería, lea cuidadosamente todas las instrucciones e indicadores de precaución en el paquete de batería, el cargador y en el producto que lo va a utilizar.

NOTA Tras cargarse plenamente el paquete de batería, el cargador no se apagará automáticamente. La luz indicadora de carga permanecerá encendida hasta que se desconecte el cargador del tomacorriente.

Utilice sólo el cargador que viene con el producto, o el sustituto directo del mismo que se indique en este manual. No lo sustituya por ningún otro cargador. Utilice sólo cargadores aprobados por Alltrade con su producto.

No desmonte el cargador.

No utilice el cargador si se ha dañado, ha quedado expuesto a la lluvia, nieve o ambientes mojados o húmedos, ni tampoco si se ha sumergido en líquido.

El paquete de batería y el cargador se calientan durante la carga. Coloque el cargador en una superficie plana, no inflamable, lejos de materiales inflamables y deje por lo menos cuatro pulgadas (10 cm) de espacio para permitir la correcta circulación del aire alrededor del cargador y el paquete de batería.

Cuando se deba recargar el paquete de batería, una carga de 3 a 5 horas permitirá a la herramienta funcionar a capacidad plena. En el cargador se encenderá una luz indicadora de carga para mostrar que ésta se está realizando.

CARGA DEL PAQUETE DE BATERÍA

CARGA DEL PAQUETE DE BATERÍA:

1. Cerciórese de que el gatillo del taladro inalámbrico esté en su posición de apagado "OFF", luego retire el paquete de batería de la herramienta.
2. Enchufe el adaptador de 120V CA en el tomacorriente doméstico y en el lado del cargador de batería. Introduzca el paquete de batería en el cargador. Cuando la batería se coloca en el cargador, la luz de indicador roja del LED quedará orientada.
3. Una vez cargado, vuelva a conectar el paquete de batería en el taladro inalámbrico cerciorándose de que los pestillos estén firmemente afianzados. El taladro inalámbrico no funcionará apropiadamente si el paquete de batería no está correctamente asentado.

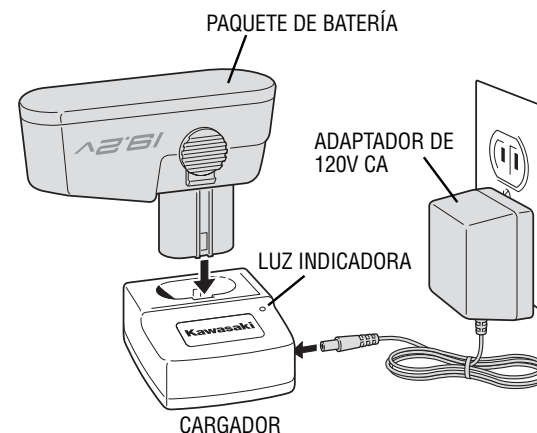

MONTAJE

⚠ ADVERTENCIA Tenga presente que esta herramienta siempre está en funcionamiento porque no tiene que enchufarse en un tomacorriente. Siempre ponga el interruptor en la posición de apagado y retire el paquete de batería antes de cambiar las brocas.

INSTALACIÓN DE LA BROCA EN EL MANGUITO SIN LLAVE

⚠ ADVERTENCIA

Antes de insertar una broca u otro accesorio, cerciórese de que la palanca de avance/retroceso y bloqueo del gatillo esté en la posición central de apagado para prevenir arranques accidentales que puedan causar lesiones.

No intente apretar las brocas (ni ningún otro accesorio) tomando el manguito por su parte delantera y encendiendo la herramienta. Ello puede causar lesiones personales o dañar el manguito.

Al retirar la broca de la herramienta, evite que ésta toque su piel y utilice guantes de protección adecuados al tomar la broca y los accesorios. Los accesorios pueden estar calientes tras haberlos usado por un período prolongado.

1. Sostenga el extremo trasero del manguito con una mano y utilice la otra para girar el extremo delantero en sentido antihorario a fin de abrir las mordazas del manguito.
2. Introduzca completamente el vástago de la broca (o del otro accesorio) en el manguito sin llave, con cuidado para mantener la broca en el centro de las mordazas del manguito.
3. Gire el extremo delantero del manguito en sentido horario para sostener la broca en su lugar.
4. Apriétela firmemente girando el extremo delantero del manguito en sentido horario mientras sostiene el extremo trasero.

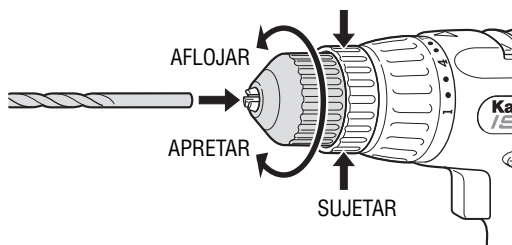

OPERACIÓN DE LA TALADROS INALÁMBRICOS

⚠ ADVERTENCIA Nunca ponga cinta adhesiva en el interruptor de gatillo para lograr un movimiento continuo a alta velocidad. En tales condiciones la herramienta podría fallar, provocando incendios o lesiones personales.

INTERRUPTOR DE GATILLO CON VELOCIDAD VARIABLES

⚠ ADVERTENCIA Nunca ponga cinta adhesiva en el interruptor de gatillo para lograr un movimiento continuo a alta velocidad. En tales condiciones la herramienta podría fallar, provocando incendios o lesiones personales.

ESTA HERRAMIENTA SE CONTROLA MEDIANTE UN INTERRUPTOR DE GATILLO:

- La velocidad del taladro depende de la cantidad de presión que se le aplique al gatillo.
- Mientras más presión se aplica, más rápido girará el taladro.
- Disminuya la presión y el taladro disminuirá su velocidad.

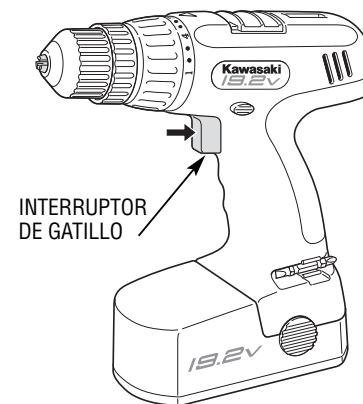

PALANCA DE AVANCE/RETROCESO Y BLOQUEO DEL GATILLO

NOTA

Cerciórese de haber soltado el gatillo al cambiar la posición de la palanca. Siempre guarde la herramienta en la posición de bloqueo/apagado. Siempre revise la dirección de la rotación del taladro antes de usarlo.

PARA SELECCIONAR LA DIRECCIÓN DE ROTACIÓN:

- Para seleccionar la rotación hacia delante del taladro, presione la palanca de bloqueo del gatillo de izquierda a derecha contra el cuerpo del taladro.
- Para seleccionar el retroceso, presione dicha palanca en la dirección contraria.
- La posición central traba la herramienta.



AJUSTES DE TORSIÓN

NOTA

Para no dañar la herramienta ni hacer penetrar demasiado los tornillos en la pieza de trabajo, suelte el gatillo cuando sienta que se deslizó el embrague.

LA PERILLA DE CONTROL AJUSTA EL NIVEL DE LA TORSIÓN:

- Utilice ajustes más bajos para trabajos livianos.
- Utilice ajustes más altos para trabajos pesados.

AJUSTE CORRECTO PARA LA INSTALACIÓN DE TORNILLOS:

1. Para comenzar, fije la perilla en el ajuste más bajo.
2. Intente realizar el primer apriete. Si el taladro funciona suavemente, prosiga con el tornillo siguiente.
3. Si se desliza el embrague del taladro, aumente el ajuste de torsión y prosiga hasta que la herramienta haga girar el tornillo sin problemas.

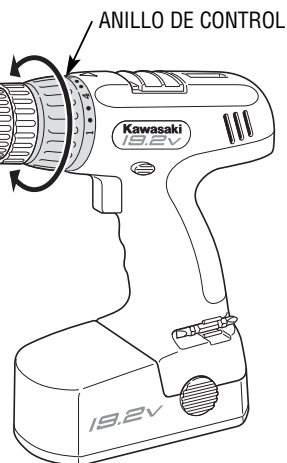
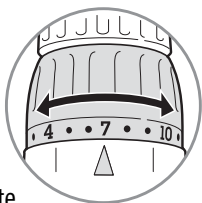

CAMBIO DE VELOCIDAD ALTA/BAJA

PARA UN AJUSTE DE BAJA VELOCIDAD:

- Deslice el interruptor en la parte superior del taladro hasta la posición 1 para aplicaciones de alta torsión e instalar tornillos.

PARA AJUSTES DE ALTA VELOCIDAD:

- Deslice el interruptor hasta la posición 2 para proyectos livianos.

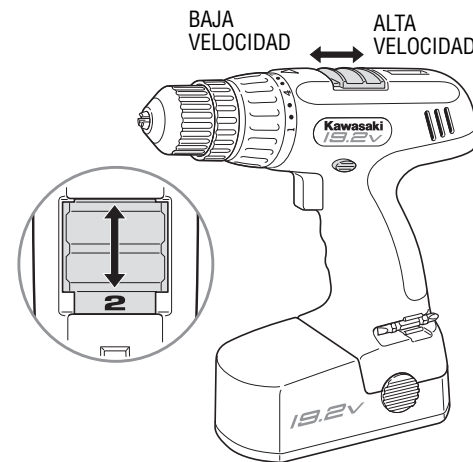

EL CONDUCIR DEL TORNILLO

AL CONDUCIR LOS SUJETADORES:

- Siempre comience lentamente y aumente en forma gradual la velocidad del taladro.
- Suelte el gatillo cuando sienta que se deslizó el embrague.
- Siempre mantenga recta la broca del destornillador para no dañar el tornillo.
- Sujete firmemente el taladro con ambas manos para mantener el control si la broca se atasca o desliza.
- Para evitar que la madera se parta, perforo orificios piloto en ella antes de instalar definitivamente los tornillos.

PERFORACIÓN DE METALES

AL PERFORAR METALES DUROS:

- Aplique lubricante, como aceite para cortar, en la punta de la broca.
- Comience con un orificio pequeño y luego agrándelo hasta el tamaño necesario. Para evitar dañar los bordes de la broca, cerciórese de que ésta esté efectivamente cortando y no girando en banda dentro del orificio.
- Mantenga suficiente presión en la broca para que siga perforando el material.

PERFORACIÓN DE MAMPOSTERÍA

AL PERFORAR MAMPOSTERÍA:

- La mampostería puede estar frágil, por lo que debe tener cuidado de no presionarla demasiado ni agrietar el material.
- Para evitar dañar los bordes de la broca, aplique la presión suficiente para mantener la broca cortando y no girando en banda dentro del orificio.
- Los ladrillos y materiales blandos similares requieren menor presión, pero el concreto requiere mucha más.

PERFORACIÓN DE MADERA

Utilice brocas espirales para perforar orificios en la madera. Cerciórese de que las brocas estén afiladas. Retire las brocas del orificio con frecuencia para eliminar las astillas de los surcos, ya que una broca sobrecargada puede calentarse excesivamente.

CONSEJOS PARA UN USO ÓPTIMO

PERFORACIÓN:

- Mantenga la cantidad correcta de presión en línea recta con la broca. Si la presión es insuficiente, la broca girará en banda, y si es excesiva, el motor se puede ahogar.
- Perfore más lentamente y disminuya la presión en la herramienta en el momento en que la broca vaya a romper la superficie de la pieza de trabajo. Esto evitará atoramientos y dejará un orificio más limpio.
- Use un bloque de madera para apoyar las piezas de trabajo que puedan astillarse.
- Use brocas de paleta cuando perfore orificios grandes en madera.
- Use brocas HSS (acero inoxidable reforzado) al perforar en metal.
- Use brocas para mampostería al perforar mampostería blanda.
- Use lubricante cuando perfore metales distintos que no sean hierro fundido, aluminio, cobre y latón.
- Comience lentamente a perforar el orificio, dejando que la broca penetre lo suficiente para evitar el deslizamiento al alcanzar mayores velocidades.
- Nunca intente arrancar un taladro atascado encendiéndolo y apagándolo alternadamente con el interruptor de gatillo. Esto puede dañar la herramienta.
- Para reducir atascos, siempre mantenga el taladro funcionando mientras jala la broca para retirarla de un orificio terminado.

EL CONducir DEL TORNILLO

- Utilice siempre el tipo y el tamaño correctos del pedacito de destornillador.
- Si los tornillos son difíciles de apretar, intente aplicar una cantidad pequeña de líquido o de jabón que se lava como lubricante.
- Lleve a cabo siempre el pedacito de la herramienta y de destornillador en una línea recta con el tornillo.

MANTENIMIENTO Y LIMPIEZA

⚠ ADVERTENCIA Siempre retire el paquete de batería de la herramienta antes de limpiarla o darle mantenimiento.

NOTA Este taladro viene prelubricado de fábrica. Esta lubricación debiera durar toda la vida útil de la herramienta, por lo que no se requiere volver a lubricarla.

Utilice sólo un detergente suave y un paño húmedo para limpiar la herramienta. Nunca deje que le entre líquido a la caja. Nunca sumerja ninguna parte de la herramienta en líquido. Siempre mantenga las aberturas de ventilación despejadas.

Siempre limpie el paquete de batería utilizando solamente un paño seco. No utilice líquidos.

Siempre desenchufe el cargador antes de limpiarlo.

Limpie regularmente las ranuras de ventilación en la herramienta y el cargador utilizando solamente un cepillo suave o un paño seco.

Nunca abra la caja, el paquete de batería ni el cargador del taladro. No intente reparar el taladro, el paquete de batería ni el cargador por su cuenta. Si abre cualquiera de estas partes se invalidará la garantía.

ACCESORIOS

Utilice sólo los accesorios que sean recomendados por el fabricante para su modelo. Los accesorios adecuados para una herramienta pueden ser peligrosos si se utilizan en otra.

Siempre conecte los cables de extensión con puesta a tierra (3 clavijas) a toma-corrientes de iguales características.

Si debe usar un cable de extensión, cerciórese de que tenga el calibre suficiente para transportar la cantidad de corriente necesaria para la herramienta eléctrica. En caso contrario, la herramienta podría experimentar una pérdida de energía, una caída excesiva de voltaje o sobrecalentamiento. Mientras menor sea el calibre, mayor deberá ser el cable, (consulte la tabla siguiente).

CALIBRES RECOMENDADOS PARA LOS CABLES DE EXTENSIÓN HERRAMIENTAS DE 120 VOLTIOS DE CA A 60 HZ.

CORRIENTE NOMINAL	HERRAMIENTA	CALIBRE CONDUCTOR, A.W.G.			
Amperios	10 p.	25 p.	50 p.	100 p.	
3-6	18	18	18	18	
6-8	18	18	18	16	
8-10	18	18	18	14	
10-12	16	16	14	14	
12-16	14	12	12	-	
16-20	12	12	12	-	

ESPECIFICACIONES

ESPECIFICACIONES	
Voltaje	19.2V 
Baja Velocidad	0-400 rpm
Alta Velocidad	0-1100 rpm
Ajustes de torsión	24+1 taladro
Capacidad	Hasta 10mm
Entrada del cargador	120V  CA 60 Hz
Tiempo de carga	Aprox. 3 a 5 horas
Tipo de batería	Ni-Cad

PROTECCIÓN DEL MEDIO AMBIENTE

BATERÍAS

Las baterías de Alltrade se pueden recargar muchas veces. Al final de su vida útil, recicle las baterías acatando el procedimiento correcto para el medio ambiente.

Las baterías de Ni-Cad y de Ni-MH son reciclables. Lívelas a un centro de reciclaje o llame al **1-800-822-8837**. Las baterías recolectadas se reciclarán o eliminarán correctamente.

OTRAS HERRAMIENTAS DE BRICOLAJE PARA CONSUMIDORES

Alltrade ofrece una amplia gama de herramientas Kawasaki™ que facilitan los trabajos hechos por los consumidores. Si desea obtener más información sobre los siguientes productos, comuníquese con el Departamento de Servicio al Cliente de Alltrade llamando al 1-800-590-3723.

Taladros/destornilladores inalámbricos

Llaves de impacto

Lijadoras

Sierras caladoras

Sierras circulares

Esmeriladoras angulares

Sierras alternativas

Acanaladoras

Herramientas giratorias

Herramientas universales inalámbricas y con cable

Amplia gama de accesorios y mucho más

GARANTÍA LIMITADA PARA USO DOMÉSTICO DE 2 AÑOS

Garantía limitada expresa y exclusiva de uso doméstico para el comprador minorista original

Alltrade Tools LLC (de ahora en adelante “Alltrade”) garantiza expresamente al comprador minorista original de esta herramienta eléctrica portátil KAWASAKI™, y a nadie más, que todas las partes del producto (excepto aquéllas que se mencionan más adelante, las cuales quedan específicamente excluidas de esta garantía (ver la sección “Exclusiones”) no presentarán defectos de material ni mano de obra durante un período de dos años a partir de la fecha de compra original.

NOTA ESPECIAL DE GARANTÍA PARA CONTRATISTAS Y USUARIOS COMERCIALES: Esta herramienta eléctrica portátil marca Kawasaki™ se ofrece para uso en el hogar y cuenta con una **GARANTÍA PARA USO DOMÉSTICO**. Esta herramienta está hecha para realizar proyectos y reparaciones domésticas dentro y en las inmediaciones del hogar. La garantía no cubre el uso de la herramienta en **PROPÓSITOS COMERCIALES NI EN UN LUGAR DE TRABAJO**.

La fecha de compra será la fecha de despacho al comprador original, o la fecha en que el comprador original tome posesión, adquiera la custodia o el control del producto, lo que ocurra primero. Esta garantía quedará nula e invalidada si el producto o cualquiera de sus componentes fuera modificado, alterado o usado para cualquier propósito comercial o en un lugar de trabajo. Esta garantía no es válida para ningún otro producto o componente fabricado o distribuido por Alltrade, ni tampoco es pertinente para productos o componentes diseñados, fabricados o montados por terceros, para los cuales Alltrade no ofrece ninguna garantía. **NO HAY OTRAS GARANTÍAS QUE SE EXTIENDAN MÁS ALLÁ DE LA DESCRIPCIÓN QUE AQUÍ APARECE.**

Cumplimiento de la garantía

Al adquirir el producto, el comprador reconoce y acuerda expresamente que la única y exclusiva solución bajo esta garantía se limitará exclusivamente a la reparación o reemplazo de todas las partes o artículos defectuosos con cobertura siempre que dichos artículos o partes sean enviados oportunamente a la planta de Alltrade con flete prepago y seguro (dirección: ALLTRADE Warranty Claims & Repair, 1431 Via Plata, Long Beach, CA 90810, Attn: Customer Service (teléfono 1-800-590-3723) dentro del período de vigencia de la garantía, con una solicitud por escrito del comprador pidiendo que Alltrade repare o reemplace dichas partes o artículos. Le recomendamos que conserve el embalaje del producto original en caso de que deba enviar la unidad. Le sugerimos que asegure el embalaje contra pérdidas o daños durante el envío. Al enviar el producto incluya su nombre, dirección, número telefónico, comprobante de compra fechado (o copia), y un informe describiendo la naturaleza del problema. La cobertura de la garantía depende de que el comprador envíe a Alltrade una prueba por escrito apropiada de que se trata del comprador original y de la fecha de compra original. Las partes enviadas, con flete prepago

y seguro, a la planta de Alltrade (ver dirección anterior) serán inspeccionadas y, a criterio de Alltrade, reparadas y/o reemplazadas sin costo alguno si se demuestra que presentan defectos dentro del período de vigencia de la garantía. Alltrade se reserva el derecho de determinar, según su criterio, si el artículo o la parte en cuestión presenta defectos, y de ser así, si lo reparará o reemplazará. En caso de que se vaya a reparar la unidad, se pueden utilizar partes nuevas o reacondicionadas. Si Alltrade decide reemplazar el producto, puede hacerlo por uno nuevo o uno reacondicionado igual o similar al diseño original. La unidad reparada o reemplazada estará cubierta según los términos de lo que resta del período de garantía. Por lo general, los productos que se devuelven dentro de 30 días después de la fecha de compra son reemplazados; para los artículos devueltos después de los primeros 30 días y dentro del período de vigencia de la garantía, las partes defectuosas en garantía no sujetas a desgaste o deterioro normales u otras exclusiones serán reparadas o reemplazadas a criterio de Alltrade. Durante el período de garantía, Alltrade se encargará de los gastos de devolución. La reparación o reemplazo por parte de Alltrade del artículo o parte defectuosa constituirá el cumplimiento de todas las obligaciones con el comprador. Alltrade no se responsabilizará por ningún gasto, incluyendo gastos de flete, ni por reparaciones hechas fuera de la planta de Alltrade, a menos que Alltrade lo haya autorizado expresamente por escrito. Bajo ninguna circunstancia Alltrade se responsabilizará por la pérdida de la unidad, pérdida de tiempo o alquiler, inconvenientes, pérdidas comerciales o daños consecuentes.

Exclusiones

Esta garantía no cubre partes dañadas debido al desgaste normal, condiciones anormales, mal uso, uso indebido, abuso, accidentes, operación a presiones o temperaturas distintas de las recomendadas, almacenamiento incorrecto o daños por flete. Las partes dañadas o desgastadas debido a su uso en ambientes con abundancia de polvo no tienen garantía. No acatar los procedimientos recomendados de operación y mantenimiento también anula la garantía.

Esta garantía limitada no cubre accesorios tales como brocas, puntas atornilladoras, hojas de sierras circulares y caladoras, galletas esmeriladoras, láminas de lijado y otros artículos afines.

ESTA GARANTÍA NO CUBRE DAÑOS AL PRODUCTO QUE SURJAN DE LA MANIPULACIÓN INDEBIDA, ACCIDENTE, ABUSO, NEGLIGENCIA, NO ACATAR LAS INSTRUCCIONES, REPARACIONES O ALTERACIONES NO AUTORIZADAS, DAÑOS DURANTE EL TRANSPORTE A NUESTRA PLANTA DE SERVICIO, USO DE ADITAMENTOS O ACCESORIOS NO APROBADOS O INADECUADOS, SERVICIOS COMERCIALES Y DE ALQUILER U OTRAS CAUSAS NO RELACIONADAS CON PROBLEMAS DE MATERIAL O MANO DE OBRA.

Alltrade no se responsabilizará por lo siguiente: gastos de mano de obra, pérdida o daños que resulten de la operación, mantenimiento o reparaciones incorrectas efectuadas por terceros; servicios previos a la entrega tales como montaje, aplicación de aceites o lubricantes, y ajuste; servicios de mantenimiento que normalmente deben darse al producto.

El uso de partes distintas de los repuestos originales de Alltrade anulará la garantía.

Renuncia a garantías

EXCLUSIÓN Y RENUNCIA A TODAS LAS DEMÁS GARANTÍAS EXPRESAS, CAUCIONES Y REPRESENTACIONES. EXCEPTO POR LA GARANTÍA LIMITADA ANTEDICHA, TODAS LAS DEMÁS GARANTÍAS EXPRESAS, CAUCIONES O REPRESENTACIONES DE ALLTRADE Y SUS REPRESENTANTES RELACIONADAS CON EL DISEÑO, FABRICACIÓN, COMPRA, USO U OPERACIÓN DEL PRODUCTO O CUALQUIER COMPONENTE VENDIDO, INDEPENDIEMENTE DE SI LA GARANTÍA, CAUCIÓN O REPRESENTACIÓN, ESCRITA U ORAL, SURGE POR ESTIPULACIÓN DE LA LEY O EQUIDAD O POR CUALQUIER ACTO U OMISIÓN DE ALLTRADE O SUS REPRESENTANTES, O DEL COMPRADOR, QUEDAN EXPRESAMENTE EXCLUIDAS Y CARENTES DE VALIDEZ SEGÚN ALLTRADE O SUS REPRESENTANTES. EL COMPRADOR A SABIENDAS Y EN FORMA VOLUNTARIA RENUNCIA A DICHAS GARANTÍAS Y DERECHOS, RECLAMOS O CAUSAS DE ACCIÓN QUE SURJAN DE AQUELLO O SE BASEN EN LO MISMO. LA ÚNICA Y EXCLUSIVA SOLUCIÓN PARA EL COMPRADOR ES LA SOLUCIÓN ANTEDICHA.

EXCLUSIÓN Y RENUNCIA A TODAS LAS GARANTÍAS IMPLÍCITAS, INCLUYENDO LAS GARANTÍAS IMPLÍCITAS DE COMERCIALIZACIÓN E IDONEIDAD PARA UN FIN O USO EN PARTICULAR. CON RESPECTO A ESTE PRODUCTO NO SE OFRECE NINGUNA GARANTÍA, ORAL O ESCRITA, DISTINTA DE LA GARANTÍA ANTEDICHA. TODAS LAS GARANTÍAS EXPRESAS O IMPLÍCITAS, CAUCIONES O REPRESENTACIONES DE ALLTRADE O SUS REPRESENTANTES RELACIONADAS CON EL DISEÑO, FABRICACIÓN, COMPRA, USO U OPERACIÓN DEL PRODUCTO O CUALQUIER COMPONENTE VENDIDO, INDEPENDIEMENTE DE SI LA GARANTÍA, CAUCIÓN O REPRESENTACIÓN, ESCRITA U ORAL, SURGE POR ESTIPULACIÓN DE LA LEY O EQUIDAD O POR CUALQUIER ACTO U OMISIÓN DE ALLTRADE O SUS REPRESENTANTES, O DEL COMPRADOR, INCLUYENDO PERO SIN LIMITARSE A ELLO, LAS GARANTÍAS IMPLÍCITAS DE COMERCIALIZACIÓN E IDONEIDAD PARA UN FIN O USO EN PARTICULAR, QUEDAN EXPRESAMENTE EXCLUIDAS Y CARENTES DE VALIDEZ SEGÚN ALLTRADE O SUS REPRESENTANTES. EL COMPRADOR A SABIENDAS Y EN FORMA VOLUNTARIA RENUNCIA A DICHAS GARANTÍAS Y DERECHOS, RECLAMOS O CAUSAS DE ACCIÓN QUE SURJAN DE AQUELLO O SE BASEN EN LO MISMO.

LA ÚNICA Y EXCLUSIVA SOLUCIÓN PARA EL COMPRADOR ES LA SOLUCIÓN ANTEDICHA.

Limitación de responsabilidad

ALLTRADE O SUS REPRESENTANTES RECHAZAN TODA RESPONSABILIDAD POR DAÑOS INDIRECTOS, INCIDENTALES, ESPECIALES O CONSECUENTES DE TODO TIPO QUE SURJAN DE O ESTÉN RELACIONADOS, DIRECTA O INDIRECTAMENTE, CON EL INCUMPLIMIENTO DE UNA CLÁUSULA DE UN CONTRATO ENTRE ALLTRADE O SUS REPRESENTANTES Y EL COMPRADOR, ALGUNA GARANTÍA, O LA EXISTENCIA, DISEÑO, FABRICACIÓN, COMPRA, USO U OPERACIÓN DE CUALQUIER ARTÍCULO VENDIDO INCLUSO SI ALLTRADE O SUS REPRESENTANTES HAN SIDO ADVERTIDOS DE LA POSIBILIDAD DE DICHOS DAÑOS. EN NINGÚN CASO, YA SEA COMO RESULTADO DEL INCUMPLIMIENTO DE UN CONTRATO, GARANTÍA, DAÑOS (INCLUYENDO NEGLIGENCIA) U OTRO MOTIVO, LA RESPONSABILIDAD DE ALLTRADE Y SUS REPRESENTANTES EXCEDERÁ EL PRECIO DEL PRODUCTO. TODA RESPONSABILIDAD RELACIONADA CON EL USO DE ESTE PRODUCTO TERMINARÁ TRAS EL VENCIMIENTO DE LOS PERÍODOS DE GARANTÍA ANTERIORMENTE ESPECIFICADOS.

Limitaciones a la renuncia a las garantías

Algunos estados no permiten limitaciones en cuanto a la duración de una garantía implícita, y otros no permiten la exclusión o limitación de daños incidentales o consecuentes, de modo que es posible que parte o todas las limitaciones o exclusiones no sean pertinentes en su caso particular. Esta garantía le otorga derechos legales específicos, y es posible que usted también tenga otros derechos legales que pueden variar de una jurisdicción a otra.

Si su producto no está cubierto por esta garantía, llame a nuestro Departamento de Servicio al Cliente o gratuitamente al 1-800-590-3723 para obtener información sobre reparaciones y costos en general.